



LIST OF CONTENTS

- 1-11 IMPLEMENTATION OF NTB LOCAL GOVERNMENT POLICY FOR SOCIAL SERVICES FOR PEOPLE WITH DISABILITIES IN ACHIEVING INDEPENDENCE
- 12-19 ANALISIS KEMAMPUAN TENAGA PENDIDIK DALAM PEMAKAIAN SOFTWARE OFFICE DI LINGKUNGAN FAKULTAS TARBİYAH DAN KEPENDIDIKAN
- 20-26 PENDAMPINGAN TUKANG RELIEF BANGUNAN DI DESA UTEUNKOT KOTA LHKSEUMAWÉ
- 27-36 PANCASILA EDUCATION AND RELIGIOUS MODERATION
- 37-44 SOCIAL VALUES REFLECTED FROM TOKYO REVENGERS LIVE-ACTION MOVIE
- 45-51 IMPELENTASI MODEL BRAIN BASED LEARNING BERBASIS TRI HITA KARANA UNTUK MENINGKATKAN KARAKTER BERKEBHINEKAAN GLOBAL SISWA SEKOLAH DASAR
- 52-59 TRAINING ON MAKING RUMPON AS FISH HABITAT FOR FISHERMAN IN UJONG BLANG VILLAGE LHKSEUMAWÉ CITY
- 64-72 PELATIHAN APLIKASI DESAIN DAN MANUFAKTURING TERHADAP JENIS-JENIS MESIN PENCACAH SAMPAH ORGANIK
- 73-83 PELATIHAN UPGRADING SOFTSKILL MOTOR BAKAR INJEKSI UNTUK SISWA SMK KELAS 12 DI SMK NEGERI 1 NISAM DI DESA TINGKEUM, NISAM, ACEH UTARA
- 84-92 PEMBERDAYAAN PETERNAK LEBAH TRIGONA PADA KELOMPOK USAHA A BEE HONEY DI GAMPONG ALUE AWE KECAMATAN MUARA DUA

Jurnal Hurriah: Journal of Educational Evaluation and Research

Jurnal Hurriah: Jurnal Evaluasi Pendidikan dan Penelitian

Editor in Chief

Dr. Mukhlisuddin Ilyas, M.Pd - Scopus 57209266922 - ORCID 0000-0002-2487-8948
University of Bina Bangsa Getsempena.

Associate Editors

1. Faizar Abdurrahman, M.Sc - Scopus ID 56158822500 - ORCID 0000-0002-2018-1553.
2. Muhammad Ihsan, M.Sc - Scopus ID 55749317800 ORCID 0000-0001-5528-343X
Gajah Putih University.
3. Muhammad Ilham, M.IT - ORCID 0000-0001-8035-0729
Islamic State Institute of Lhokseumawe.

Managing Editor

Nurul Islami, M.Sc - Scopus ID 57189873402 - ORCID 0000-0003-0445-351X
Malikussaleh University

Editorial Board Members

1. Prof. Dr. Murniati, M.Pd - Syiah Kuala University
2. Prof. Dr. Zainuddin, M.Pd - State University of Medan
3. Prof. Dr. Abdul Muin Sibuea M.Pd - ORCID 0000-0002-2886-8237 - State University of Medan
4. Dr. Kamaruzzaman Bustamam Ahmad - ORCID 0000-0001-8060-8021 - UIN Ar-raniry, Indonesia
5. Mohd Yusri Ibrahim Mail - Scopus ID 56413916100 - Universiti Malaysia Terengganu, Malaysia
6. Dr. M. Adli Abdullah, MCL - Syiah Kuala University
7. Dr. Sulaiman Tripa, M.Hum - Scopus ID 57202728416 - ORCID 0000-0001-9089-5706
Syiah Kuala University
8. Dr. Teuku Muttaqin, MH - ORCID 0000-0002-7640-2044 - Syiah Kuala University
9. Dr. Hendra Syahputra - Scopus ID 55216584000 - UIN Ar-raniry, Indonesia
10. Dr. Rian Vebrianto - ORCID 0000-0001-9155-5893 - UIN Sultan Syarif Kasim
11. Dr. Mexsasai Indra - Riau University
12. Fitri Zulfidar, M.A - STISIP Al-Wasliyah, Banda Aceh
13. Zahrila Ismail, M.Pd - Educational and Cultural Office, Aceh
14. Dr. Ratna., SE., M.Si - Scopus ID 57203402995 - ORCID 0000-0003-4088-3277
Malikussaleh University
15. Dr. Faisal R. Dongoran, M.Si. - Scopus ID 57216274530
Muhammadiyah University of Sumatera Utara
16. Dr. Harry Ramza - Scopus ID 55189898100 - Universitas Muhammadiyah Prof. Dr. HAMKA
17. Dr. Firdaus, M.Hum.,M.Si. - Scopus ID 57789790200, Universitas Islam Negeri Ar-Raniry,
Banda Indonesia
18. Dr. Muna Yastuti Madrah, MA -ORCID 0000-0002-7139-4591
Islamic University Sultan Agung, Semarang
19. Dr. Masrizal. S.Sos.I., MA - ID Scopus 57210262051 - ORCID 0000-0002-5871-8723
Syiah Kuala University
20. Dr. Noor Abumadi - The Hashemite University, Zarqa, Jordan

Jurnal Hurriah: Journal of Educational Evaluation and Research
Jurnal Hurriah: Jurnal Evaluasi Pendidikan dan Penelitian

P-ISSN : 2774-8480

E-ISSN : 2774-8472

Website : <https://academicareview.com/index.php/jh/index>

Published by: Yayasan Pendidikan dan Kemanusiaan Aceh

Jln. Tgk. Chik Dilamgugop, Kec. Syiah Kuala, Banda Aceh

Provinsi Aceh – Indonesia

<https://yayasanhurriah.org>

Frequency : Quarterly (March, June, September, December)

Language : Indonesia (id)

Indexed at : GoogleScholar, Garuda, Moraref, OneSearch, Base, OneRepo, OpenAire, Microsoft Academic, Neliti, Base.

Jurnal Hurriah: Journal of Educational Evaluation and Research

Jurnal Hurriah: Jurnal Evaluasi Pendidikan dan Penelitian

Vol 3. No. 4 (2022)

Published: December 28, 2022

List of Contents

IMPLEMENTATION OF NTB LOCAL GOVERNMENT POLICY FOR SOCIAL SERVICES FOR PEOPLE WITH DISABILITIES IN ACHIEVING INDEPENDENCE

L.A. Murtini, University Sultan Zainal Abidin, Indonesia

N.A. Bakar, University Sultan Zainal Abidin, Indonesia

I. Nurhakiki, Mataram State Islamic University, Indonesia

R.W.J. Atma, STIT Palapa Nusantara, Indonesia

01-11

ANALISIS KEMAMPUAN TENAGA PENDIDIK DALAM PEMAKAIAN SOFTWARE OFFICE DI LINGKUNGAN FAKULTAS TARBIYAH DAN KEPENDIDIKAN

T. Thaibur, Universitas Negeri Islam Arraniry, Banda Aceh, Indonesia

H Hazrullah, Universitas Islam Negeri Arraniry, Banda Aceh, Indonesia

B Basrul, Institut Agama Islam Negeri Lhokseumawe, Indonesia

12-19

PENDAMPINGAN TUKANG RELIEF BANGUNAN DI DESA UTEUNKOT KOTA LHOKSEUMAWE

Teuku Mudi Hafli, Malikussaleh of University, Indonesia

F Fasdarsyah, Universitas Malikussaleh, Lhokseumawe, Indonesia

D. Sarana, Universitas Malikussaleh, Lhokseumawe, Indonesia

20-26

PANCASILA EDUCATION AND RELIGIOUS MODERATION

Dika Ayu Pramesti Dika Ayu Pramesti, Universitas Veteran Bangun Nusantara Sukoharjo, Indonesia

27-36

SOCIAL VALUES REFLECTED FROM TOKYO REVENGERS LIVE-ACTION MOVIE

Anggun Purnomo Arbi, STKIP PGRI Sidoarjo, Indonesia

37-44

IMPELENTASI MODEL BRAIN BASED LEARNING BERBASIS TRI HITA KARANA UNTUK MENINGKATKAN KARAKTER BERKEBHINEKAAN GLOBAL SISWA SEKOLAH DASAR

candra prastya, Sekolah Tinggi Agama Hindu Negeri Mpu Kuturan, Indonesia

I.W. Suja, Universitas Pendidikan Ganesha, Bali, Indonesia

W. Sutajaya, Sekolah Tinggi Agama Hindu Negeri Mpu Kuturan Singaraja, Bali, Indonesia

45-51

TRAINING ON MAKING RUMPON AS FISH HABITAT FOR FISHERMAN IN UJONG BLANG VILLAGE LHOKSEUMAWE CITY

M. Fauzan, Program Studi Teknik Sipil, Universitas Malikussaleh, Indonesia

Bustami, Program Studi Teknik Sipil, Universitas Malikussaleh, Indonesia

Teuku Mudi Hafli, Malikussaleh of University, Indonesia

Mukhlis, Program Studi Teknik Sipil, Universitas Malikussaleh, Indonesia

S. Malasyi, Program Studi Teknik Sipil, Universitas Malikussaleh, Indonesia

Fasdarsyah, Program Studi Teknik Sipil, Universitas Malikussaleh, Indonesia

52-59

PELATIHAN APLIKASI DESAIN DAN MANUFAKTURING TERHADAP JENIS-JENIS MESIN PENCACAH SAMPAH ORGANIK

Reza Putra, Program Studi Teknik Material, Universitas Malikussaleh, Indonesia
T. Hafli, Program Studi Teknik Mesin, Universitas Malikussaleh, Indonesia
Muhammad, Program Studi Teknik Material, Universitas Malikussaleh, Indonesia
Aljufri, Program Studi Teknik Mesin, Universitas Malikussaleh, Indonesia
Fahmi, Program Studi Teknik Mesin, Universitas Malikussaleh, Indonesia
Khairina, Program Studi Teknik Material, Universitas Malikussaleh, Indonesia

64-72

PELATIHAN UPGRADING SOFTSKILL MOTOR BAKAR INJEKSI UNTUK SISWA SMK KELAS 12 DI SMK NEGERI 1 NISAM DI DESA TINGKEUM, NISAM, ACEH UTARA

Teuku Hafli, Universitas Malikussaleh, Indonesia
N. Islami, Program Studi Teknik Material, Universitas Malikussaleh, Indonesia
R. Putra, Program Studi Teknik Material, Universitas Malikussaleh, Indonesia
Asnawi, Program Studi Teknik Mesin, Universitas Malikussaleh, Indonesia
M.H. Rais, Program Studi Teknik Mesin, Universitas Malikussaleh, Indonesia
P.A. Pane, Program Studi Teknik Material, Universitas Malikussaleh, Indonesia

73-83

PEMBERDAYAAN PETERNAK LEBAH TRIGONA PADA KELOMPOK USAHA A BEE HONEY DI GAMPONG ALUE AWE KECAMATAN MUARA DUA

Muhammad, Program Studi Teknik Material, Universitas Malikussaleh, Indonesia
Muhammad, Program Studi Teknik Kimia, Universitas Malikussaleh, Indonesia
R. Putra, Indonesia
A. Rahman, Program Studi Teknik Mesin, Universitas Malikussaleh, Indonesia
R. Hafis, Program Studi Teknik Mesin, Universitas Malikussaleh, Indonesia
F. Rianda, Program Studi Teknik Mesin, Universitas Malikussaleh, Indonesia

84-92

APPLICATION OF THE JOURNALISTIC CODE OF ETHICS ON THE PROTECTION OF SEXUAL VIOLENCE NEWS SOURCE AT "LIPUTAN6.COM"

M.P. Cahyani, Department of Journalistic, Faculty of Dakwah and Communication Sciencies The State Islamic University Syarif Hidayatullah, Jakarta, Indonesia
R. Sofya, UIN JAKARTA, Indonesia
Wahyunengsih, Department of Journalistic, Faculty of Dakwah and Communication Sciencies The State Islamic University Syarif Hidayatullah Jakarta, Indonesia

93-103

PEMBERDAYAAN MASYARAKAT DESA MELALUI PELATIHAN MEKANIK DI KECAMATAN MUARA SATU KOTA LHOKSEUMAWE

Zulfahmi, Program Studi Teknik Mesin, Universitas Malikussaleh, Indonesia
Y. Amani, Program Studi Teknik Mesin, Universitas Malikussaleh, Indonesia
A. Rahman, Program Studi Teknik Mesin, Universitas Malikussaleh, Indonesia
A. Setiawan, Program Magister Teknik Energi Terbarukan, Universitas Malikussaleh, Indonesia
M.N. Rizki, Program Studi Teknik Mesin, Universitas Malikussaleh, Indonesia
Alchalil, Program Studi Teknik Mesin, Universitas Malikussaleh, Indonesia

104-107

IMPLEMENTATION OF NTB LOCAL GOVERNMENT POLICY FOR SOCIAL SERVICES FOR PEOPLE WITH DISABILITIES IN ACHIEVING INDEPENDENCE

Lingga Apri Murtini¹, Norsuhaily Abu Bakar², Indah Nurhakiki³, Ratin Wahyu Juni Atma⁴

^{1,2} University Sultan Zainal Abidin

³Mataram State Islamic University

⁴College of Science Tarbiyah Palapa Nusantara

Corresponding Author: linggaaprimurtini@gmail.com

Abstract

The focus of this research is the lack of provision of accessibility and public facilities specifically designed for persons with disabilities that aim to facilitate their activities outside the home. This gap can occur due to the lack of implementation of the NTB Regional Government Regulation No. 4 of 2019 concerning the protection and fulfillment of the rights of persons with disabilities. This study is also to find out the efforts of the village-level government in providing services to persons with disabilities in the form of assistance for accessibility of public services and individual services. This study uses a qualitative approach with the type of phenomenology. In obtaining data, this researcher used observation, interview, and documentation techniques. This research was conducted in Mujur Village, East Praya District, Central Lombok Regency. Based on the results of the research that has been done, it can be concluded that the implementation of policies from the NTB Regional Government Regulations that have been established by the NTB Provincial Government has not been implemented properly and evenly. Therefore, it is recommended that the local government, especially the Central Lombok Regency Government and the Mujur Village government, make efforts to provide adequate facilities for persons with disabilities.

Keywords: Policy Implementation, Social Services, Persons with Disabilities

Abstrak

Fokus penelitian ini adalah minimnya penyediaan aksesibilitas dan fasilitas umum yang didesain khusus bagi penyandang disabilitas yang bertujuan untuk memudahkan aktivitas mereka diluar rumah. Kesenjangan ini bisa terjadi disebabkan oleh kurangnya implementasi Peraturan Pemerintah Daerah NTB No 4 Tahun 2019 tentang perlindungan dan pemenuhan hak penyandang disabilitas. Penelitian ini juga untuk mengetahui upaya pemerintah tingkat desa dalam memberikan pelayanan kepada penyandang disabilitas dalam bentuk bantuan aksesibilitas pelayanan umum maupun pelayanan secara individu. Penelitian ini menggunakan pendekatan kualitatif yang berjeniskan fenomenologi. Dalam memperoleh data, peneliti ini menggunakan tehnik observasi, wawancara, dan dokumentasi. Penelitian ini dilakukan di Desa Mujur, Kecamatan Praya Timur, Kabupaten Lombok Tengah. Berdasarkan hasil penelitian yang telah dilakukan dapat disimpulkan bahwa implemtasikan kebijakan dari Peraturan Pemerintah Daerah NTB yang telah dibentuk oleh Pemerintah Provinsi NTB masih belum terlaksana secara baik dan merata. Oleh karena itu direkomendasikan agar pemerintah daerah khususnya Pemerintah Kabupaten Lombok Tengah dan pemerintah Desa Mujur untuk mengupayakan penyediaan sarana yang memadai bagi penyandang disabilitas.

Kata Kunci: Implementasi Kebijakan, Pelayanan Sosial ,Penyandang Disabilitas

INTRODUCTION

The understanding of some Indonesian people about disability is still very negative. This happens

because many people still treat people with disabilities with a normal mindset. The fact in this country is based on data from the management system of the Directorate of Social Rehabilitation, and this data is also based on the results of the identification of the variety and needs of persons with disabilities submitted by Dr. Ir. Harry Hikmat, M.Si as Director General of Information Rehabilitation of Persons with Disabilities in March 2020. There are 197,582 people classified as disabled in this country.¹ And the fact that happens also in the environment of people with disabilities is that the facilities for them are very minimal. Many public facilities and infrastructure are only designed specifically for normal people.

The government has regulations regarding the need for respect for people with disabilities. One of them is as stated in the policy of the NTB Regional Regulation No. 4 of 2019 concerning the Protection and Fulfillment of the Rights of Persons with Disabilities, in article 74, paragraph 1, which explains that the Regional Government is obliged to ensure the availability of access to public facilities for persons with disabilities.² At the ideal level, people with disabilities have the right and equality to be able to access public facilities that are friendly to themselves, making it easier for them to carry out daily activities independently. In Law No. 8 of 2016, Article 1 explains that the definition of disability is any person who experiences physical, intellectual, mental, and sensory limitations for a long time and who in interacting with the environment can experience obstacles and difficulties in participating fully and effectively with the environment. other citizens based on equal rights.³

This time, West Nusa Tenggara, especially the number of people with disabilities or children with special needs (ABK) who entered the data in 2016 were 5,171 people and 2,701 who received inclusive education.⁴ This proves that the people of West Nusa Tenggara in the field of disability education still have less than optimal attention and care for children with special needs (ABK) both from the government and society. The latest data from the NTB Social Service, which was reported directly by the Head of the NTB Social Service H. Akhsanul Khalik in Mataram on Thursday, 3/12/2020, explained that the number of disabilities recorded from 2018 to 2020 amounted to 28,026 people, with the details of the data, namely: City Mataram as many as 1,222 people; West Lombok Regency 2,122 people; North Lombok Regency 3,103 people; Central Lombok Regency 7,386 people; and East Lombok Regency 2,426 people. While in West Sumbawa Regency there are 2,734 people, in Sumbawa Regency there are 2,519 people, Dompu Regency has 1,576 people, Bima City has 3,539 people, and Bima Regency has 1,409 people. Based on this data, Central Lombok ranks first with the most people with disabilities in NTB.⁵

Central Lombok, which is one of the regencies in West Nusa Tenggara, has implemented inclusive

education well. However, apart from Central Lombok being the best implementing district for inclusive education, Central Lombok is also lacking in the implementation of social service policies for the accessibility of people with disabilities. Such as the West Nusa Tenggara Regional Regulation Number 4 of 2019 concerning the Protection and Rights of Persons with Disabilities, which the government in Central Lombok has not been able to realize. Likewise, what can be seen in Mujur Village, Praya Timur District, is that there are still many public facilities that are not friendly to people with disabilities, and the reality is that the village has many people who have limitations or have become people with disabilities and find it very difficult to carry out daily activities.

Based on information obtained from the Instagram account inside Lombok, the Head of the Central Lombok Housing and Settlement Area Agency, Lalu Rahdian, admitted that Central Lombok is still not friendly to people with disabilities. Because, from the Head of the Housing Service, for the time being, it only facilitates the creation of guiding blocks on several sidewalks. If there is already a warning like this, the Head of the Central Lombok Housing and Settlement Area will take further action.⁶

Based on the description of the problems above, there are many gaps between policies regarding services for people with disabilities and the reality that occurs. Many regions have people with disabilities who have not been able to exercise independently due to the lack of accessibility they receive. Then this will cause many people with disabilities to be far from prosperous, and this will also result in their not getting the rights of people with disabilities. As we know, people with disabilities are also part of the life of the nation and state that needs special treatment, and this equality has been regulated in the 1945 Constitution of the Republic of Indonesia. So this is what makes researchers interested in researching " *Implementation of NTB Regional Government Policies for Social Services for Persons with Disabilities in Achieving Independence: Case Study Mujur Village, East Praya District, Central Lombok Regency*".

METHODS

The type of research used in this research is qualitative research. This research uses a phenomenological approach, which is a scientific discipline that studies the structure and consciousness from the point of view of the first person or who experienced it directly. The location chosen by the researcher to be used as a research location is in the border sub-district between Central Lombok and East Lombok, namely Praya Timur, Mujur Village, and Central Lombok Regency. The following research framework can be seen in Figure 1.

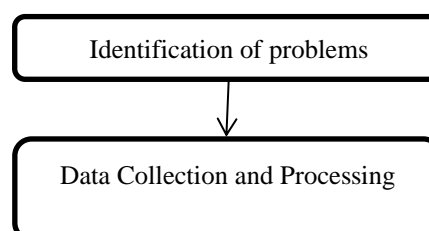

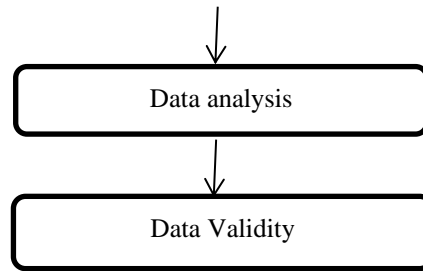

Figure 1.

Research Framework

1. Problem Identification

In this study, the author will identify the problems that exist in the border sub-districts between Central Lombok and East Lombok, namely Praya Timur, Mujur Village, and Central Lombok Regency, related to persons with disabilities. Problems that arise will be accommodated and grouped.

2. Data Collection and Processing

At this stage, the researcher will collect data such as: conducting in-depth observations about the object of research, especially those related to the research focus; conducting interviews with related parties, either directly related to the research focus or parties who are considered to be able to provide the data needed. The datasets used in this study are primary and secondary data. Primary data comes from the village head and apparatus, residents with disabilities, and parents or families with disabilities. As for secondary data, namely literature, books, journals, and other documents that have to do with research, This research will use several methods in collecting data, namely the observation method, the interview method, and the documentation method.

3. Data Analysis

At this stage, it can be done using data reduction techniques, which are the selection of the main and important things, and at this stage, the researcher also makes a summary of the core and makes statements that need to be maintained so that they remain in the research data.

4. Data Validity

At this point, the data's accuracy will be checked by using techniques like triangulation, increasing persistence, and referring to other sources.

RESULT

A. *Forms of Implementation of Social Service Policies for Persons with Disabilities in Mujur Village*

1. *Gaps in Policy Implementation in Mujur Village*

Based on data on people with disabilities in Mujur Village, the highest number of people with disabilities is dominated by people with physical disabilities, totaling 30 people, with a classification of 15 men and 15 women, who desperately need public facilities that are friendly to people with disabilities. However, based on the statement given by the Head of Mujur Village, Mujur Village itself does not yet have a specific village regulation to provide services for persons with disabilities, and the village government also does not have the plan to prepare a village regulation specifically to provide services to persons with disabilities as expected by the Provincial Government of West Nusa Tenggara. The fact is that in West Nusa Tenggara Government Regulation No. 4 of 2019 concerning the Protection and Fulfillment of the Rights of Persons with Disabilities and Article 70 concerning public services, paragraphs 1 and 2 explain that local governments are obliged to provide public services that are easily accessible to persons with disabilities by statutory regulations. Government policies concerning the protection and rights of people with disabilities were published in the Regional Gazette of West Nusa Tenggara under Government Regulation No. 4 of 2019.

The policy gap that occurred in Mujur Village resulted in physically handicapped people getting difficulties that came from external sources, namely from public services that were not friendly to people with disabilities. Of course, this would make it very difficult for people with disabilities to carry out their activities independently. as well as access to public places such as markets, mosques, and roads that cannot be passed by those who are physically disabled or physically disabled. Regional Regulation No. 4 of 2019, which is stated in Article 74 Paragraph 3, explains accessibility to public facilities in the form of buildings, roads, settlements, gardens, and cemeteries. However, the reality that occurs both on public streets and in residential areas has not yet seen access that is friendly to people with disabilities. Researchers talked to the Head of Mujur Village, and the results of those talks showed that:

“We, especially from the Mujur Village Government, do not yet have specific regulations to fulfil the rights of persons with disabilities. Through village funds, we only assist in the form of necessities and cash to meet their needs. However, to fulfil their rights, such as their rights in the field of individual accessibility, we are trying to do it through the Social Service, and through the Social Service, our community will get assistance such as wheelchairs and sticks for people with disabilities. Because of the sub-district, there has also been no action, so we don't have the plan to fulfil the accessibility of a friendly environment for people with disabilities”.

The statement from the Village Head above proves that there are still many elements of the government that have not been maximal in implementing the West Nusa Tenggara Provincial Regulation, which is specifically designed to fulfil the rights of persons with disabilities. In addition,

people with disabilities who are victims of bullying from their environment, as often happens with physical disabilities or mentally retarded people, often have problems both from within and from outside themselves. They also often get bad labelling from the community and the environment where they live. his stay. And this is also very vulnerable to people with disabilities under the age of 7, because at that age the child's mental growth and development process are in a stage of development and their mental cognitive abilities are increasing, and at this age, they are also able to ask increasingly important questions. so that the concentration begins to be honed.

Another statement was also from one of the people who lived near the house of a person with multiple disabilities. He had a complaint of mild mental retardation and physical disability, which stated that:

“As a result of the public's lack of information about disability, many people with disabilities always get bullied by those around them, many also by those in the community who don't care about them”.⁷

Based on the explanation above, it proves that the various gaps that occur in the implementation of policies have a very bad impact on the lives of people with disabilities. They are very dependent on the friendliness and accessibility of public services provided by their environment. If it is not fulfilled, then they cannot live independently in their daily lives.

2. *Reasons for the Gap in Policy Implementation in Mujur Village*

Based on the presentation of data and information in the previous discussion, the village government only relies on empowering people with disabilities through the Village Fund. Therefore, the village government can carry out long-term empowerment by creating a village-owned rehabilitation centre for people with disabilities. and can also collaborate with social welfare workers, social volunteers, and other professionals according to the needs of people with disabilities. As explained in Regional Regulation No. 4 of 2019, article 55. Because using service actions like this will have a sustainable impact, people with disabilities will also get appropriate facilities and services.

As explained by a source from the Mujur Village Civil Service Police Unit, who gave us this information:

“As we know, the provincial government has issued a regional regulation that discusses the rights of persons with disabilities, but I don't think all village governments understand or understand the local regulation. And I think this can happen because of the lack of socialisation from the sub-district level, so the village government is less able to provide special services for people with disabilities”.

And from this statement, it can be concluded that socialisation with government elements is also important so that understanding of services for persons with disabilities can be applied to their

respective regions.

If a comparison is made between Mujur village and other villages, such as one of the villages in East Lombok Regency, Masbagik village, to be precise, that village already has disability-friendly public market facilities. When viewed in terms of geographical location, Mujur village and Masbagik village have the same position, namely being the parent villages of all community service activities, because they are the centre of the sub-district and the main route adjacent to the city in each district. However, Mujur Village has not made proper accessibility for people with disabilities, while Masbagik Village, as a comparison example, has realised it.

Based on the previous explanation, every policy maker must pay attention to services and opportunities that are fair and equitable for the welfare of the community. Then the following table summarises the implementation gaps in Mujur Village.

Table 1.

Discussion of Gaps in Policy Implementation in Maju Villages

No	Gap	Reason
1.	Inequality in providing assistance.	This happened because of the lack of assistance funds from the District Center because the Village Government only relied on assistance from village funds and assistance from the Social Service, so the assistance provided to persons with disabilities became uneven. Intergovernmental communication on disability is also rare.
2.	Lack of public accessibility for persons with disabilities.	The Village Government did not make a village regulation specifically discussing the fulfilment of the rights of persons with disabilities and the lack of implementation of the NTB Regional Regulation No. 14 of 2019.
3	Lack of education to the public.	The village government only relies on the role of the SLB in the village. And there is less socialisation about disability-friendliness from various levels of government.

B. Responses of Persons with Disabilities to Policy Implementation in Mujur Village

In this study, interviews were conducted not only with related parties, namely persons with disabilities, but also with their parents and closest relatives. And of the people who have been interviewed by researchers, people with physical disabilities and people with mental retardation are the most common, according to data from the Village Government.

1. Responses of Persons with Disabilities and Families of Persons with Disabilities in Mujur

Village

Based on the Law of the Republic of Indonesia Number 8 of 2016 concerning Persons with Disabilities, what is meant by physical/body disability is the disruption of movement functions, among others, such as amputation, paralysis or stiffness, paraplegia, cerebral palsy, due to stroke, due to leprosy, and small people.⁸ So, based on what we've learned, we can say that a person with a physical disability has an imperfect body shape that makes it hard for them to do daily tasks without the help of tools.

Based on the data found by researchers in Mujur Village, the number of people with intellectual disabilities is dominated by children aged 7–15 years and over. The details are that there are four females and 15 males, with mild, moderate, and moderate mental retardation categories. Then, based on the data in SLBN 3, Central Lombok, which is located in Mujur Village, is also dominated by people with mental retardation.

Apart from government regulations and regulations formed by law that discuss job training, Mujur Village itself has one mission that discusses improving the quality of the community by conducting training so that it will open up job opportunities. However, the reality is that people with disabilities do not receive training from the village government and must rely on the SLBN schools in Mujur Village. However, apart from that, all people with intellectual disabilities or mental retardation who become students at SLBN 3 Central Lombok have received good service and training at school. In that environment, they feel safer and more valued, and those who do have the ability to understand academic skills will be given some kind of training that can improve their abilities, such as sewing and sewing (weaving), cooking, make-up/makeup artistry.

Based on statements from various parties in Mujur Village, it can be concluded that the response of persons with disabilities to the results of implementing policies from the government is still not optimal and not evenly distributed. There are still many of them who have received assistance and who have not received assistance, and training that can support independence for people with disabilities does not yet exist and has not been implemented from the village side. This education and training will be obtained specifically for those who become students and students who are in SLBN 3 Central Lombok.

The problems that are often experienced and felt by people with intellectual disabilities in Mujur Village are the same as those with physical disabilities, especially for those who are severely mentally retarded, who often get bad behaviour from the community and get labelled as crazy by those without disabilities. They have severe mental retardation because the behaviour they show is outside of normal human behaviour in general, so they are ignored or ignored by the surrounding community. Many people with intellectual disabilities or mental retardation will be avoided and feared by the community

because of the bad stereotypes that come from their environment.

Furthermore, good and bad responses were also experienced by parents and families of people with disabilities, especially in terms of care education for their children. Ordinary people who do not understand their disability problems, of course, will feel confused about taking action. Parents of children with disabilities also have anxiety and concern for their children, and most of them are confused about what their role as parents is, and in Mujur Village, in particular, the understanding of community members is still very minimal about disabilities. And recognition from various communities sometimes makes parents of people with disabilities feel ashamed and causes people with disabilities to not be allowed to interact with other people outside the home. Many parents of children with disabilities also do not understand the policy to protect their rights, so they do not know the accessibility and needs of their children.

Table 2.

*Discussion on the Response of Persons with Disabilities to Implementation
Policies in Mujur Village*

No	Gap	Reason
1.	People with disabilities who have never attended education are at risk of not having a job.	The village government does not provide access to special training from the village so that those who are not in school can produce creations for their independence.
2.	People with disabilities often get rejected for their condition by their environment, especially those with mental retardation.	Lack of socialisation for the community about being friendly to people with disabilities.
3.	People with physical disabilities cannot do activities outside the home.	Lack of accessibility specifically designed for persons with disabilities.
4	Anxiety of parents with disabilities about their child's psychosocial condition.	Lack of education on the care of children with disabilities for parents with disabilities.

CONCLUSION

Based on data exposure and analysis of the discussion of several important points about how the NTB Regional Government's policies for social services for people with disabilities to help them become more independent in Mujur Village, among other places, are put into place, among other. The results of the implementation of government policies on the rights and protection of persons with disabilities as stated in the NTB regional government regulation No. 4 of 2019 have not been implemented properly. This can be seen in Mujur village, where several supporting facilities have not been fulfilled. These facilities include public roads that are accessible to people with disabilities, markets that are not friendly to people with disabilities, places of worship, regular schools that don't have special facilities for people with disabilities, and places to live that are not friendly to people with disabilities.

The response from people with physical disabilities and people with mental retardation to the implementation of the village government regarding the policies of the NTB Regional Regulation, it is still not evenly distributed. Based on statements from their families, there are still many who have not received assistance from the government, especially those who are mentally retarded. Difficulty after difficulty, they feel both external and internal because of the physical limitations they have. Starting from public service facilities that are not friendly with themselves, they get a lot of labelling from the community and the environment they live in.

BIBLIOGRAPHY

- Humaizi, A. A. (2013). Implementasi Kebijakan Publik Studi Tentang Kegiatan Pusat Informasi Pada Dinas Komunikasi Dan Informatika Provinsi Sumatera Utara. *Jurnal Administrasi Publik: Public Administration Journal*, 3(1).
- Maftuhin, A. (2016). Mengikat makna diskriminasi: Penyandang cacat, difabel, dan Penyandang disabilitas. *INKLUSI: Journal of Disability Studies*, 3(2), 139-162.
- Wibhawa, B., Raharjo, S. T., & Budiarti, M. (2010). *Dasar-dasar pekerjaan sosial: pengantar profesi pekerjaan sosial*. Widya Padjadjaran.
- Widinarsih, D. (2019). Penyandang disabilitas di indonesia: perkembangan istilah dan definisi. *Jurnal Ilmu Kesejahteraan Sosial*, 20(2), 127-142.
- Akib, H. (2010). Implementasi kebijakan: apa, mengapa, dan bagaimana. *Jurnal Administrasi Publik*, 1(1), 1-11.
- Dewi, R. K., Pramana, R. P., Sadaly, H., Dewi, R. K., Pramana, R. P., & Sadaly, H. (2020). *Kendala Mewujudkan Pembangunan Inklusif Penyandang Disabilitas*. The SMERU Research Institute.
- Gunawan, I. (2022). *Metode Penelitian Kualitatif: teori dan praktik*. Bumi Aksara.
- Mukhsin, R., Mappigau, P., & Tenriawaru, A. N. (2017). Pengaruh orientasi kewirausahaan terhadap daya tahan hidup usaha mikro kecil dan menengah kelompok pengolahan hasil perikanan di Kota Makassar. *Jurnal Analisis*, 6(2), 188-193.

ANALISIS KEMAMPUAN TENAGA PENDIDIK DALAM PEMAKAIAN SOFTWARE OFFICE DI LINGKUNGAN FAKULTAS TARBIYAH DAN KEPENDIDIKAN

Tsara Thaibur¹, Hazrullah², Basrul³
Universitas Islam Negeri Ar-Raniry, Banda Aceh
Institut Agama Islam Negeri Lhokseumawe
basrul.a.majid@iainlhokseumawe.ac.id

Abstrak

Penelitian ini dilakukan untuk menganalisis seberapa besar tingkat kemampuan dosen dalam pemakaian software office di lingkungan Fakultas Tarbiyah dan Keguruan UIN Ar-Raniry Banda Aceh. Seorang pendidik diharuskan mampu memahami penggunaan teknologi informasi dalam proses mengajar atau pun bekerja. Terutama dapat menguasai software office yaitu Microsoft word, Excel dan Power Point. Yang menjadi pertanyaan peneliti dalam skripsi ini yaitu apakah dosen sudah memahami pemakaian software office di perguruan tinggi? Teknik pengumpulan data pada penelitian ini dilakukan dengan cara menyebarkan angket kepada dosen FTK UIN Ar-raniry. hasil yang didapat kemudian dianalisis menggunakan SPSS dan Microsoft. Excel. Teknik analisis data yang dilakukan adalah uji validitas, uji reabilitas dan Analisis Deskriptif. Hasil penelitian menunjukkan pada kemampuan dosen terhadap penggunaan Microsoft Word memiliki kemampuan dalam kategori Sangat Baik yaitu hasil presentase 91.2%. Selanjutnya kemampuan dosen terhadap penggunaan Microsoft Excel memiliki kemampuan dalam kategori Cukup yaitu hasil presentase hanya 79.8% dan terakhir kemampuan dosen terhadap penggunaan Microsoft Power Point memiliki kemampuan dalam kategori Baik yaitu hasil presentase 87%.

Kata Kunci : Software Office, Tenaga Pendidik

PENDAHULUAN

Teknologi merupakan bagian terpenting dari sistem informasi. Jika tidak ada teknologi yang mendukung, maka sistem informasi pun tidak akan dapat menghasilkan informasi pada tepat waktu. Saat ini teknologi sangat berperan di berbagai bidang kehidupan dan tidak dapat di pungkiri bahwa teknologi juga dapat meningkatkan efektivitas dan efesiensi kerja suatu organisasi. Salah satu unsur kompetensi pedagogik adalah pendidik mampu mengembangkan dan memanfaatkan media dan sumber belajar.

Menurut UU Sistem Pendidikan Nasional dalam pasal 27 ayat 3, adalah Dosen khusus diangkat dalam tugas utama yaitu mengajar. Selain itu, Dosen juga mempunyai tugas lain yang bersifat pendukung seperti membimbing dan mengelola administrasi sekolah/ kampus[1]. Oleh karena itu, penggunaan komputer/ laptop sebagai perangkat teknologi informasi merupakan suatu kebutuhan dalam menyelesaikan tugas mereka.

Komputer/laptop di perguruan tinggi, merupakan alat yang hampir semua dosen dan mahasiswa di perguruan tinggi menggunakannya. Dosen tidak bisa terlepas dengan penggunaan komputer baik itu untuk menyusun suatu makalah, penelitian, data-data penting, mengoperasikan data nilai mahasiswa,

maupun menyampaikan presentasi di hadapan mahasiswa. Seorang dosen harus memiliki keahlian dalam mengoperasikan komputer/laptop untuk meningkatkan mutu suatu pembelajaran dan sistem pendidikan yang baik. Beberapa software atau aplikasi yang ada di dalam komputer sangat bermanfaat bagi dosen dalam proses penyampaian materi kuliah dan pembelajaran adalah misalnya seperti Microsoft Office, gunakan Microsoft Word dengan template: *Paragraph*.

Dosen sebagai civitas akademik yang bertanggung jawab untuk berbagi ilmu pengetahuan atau teknologi dengan menciptakan lingkungan belajar sehingga mahasiswa dapat secara aktif mengembangkan potensinya. yang bertugas membagi Ilmu Pengetahuan atau Teknologi yang dia kuasai kepada mahasiswa dengan mewujudkan suasana belajar dan pembelajaran sehingga mahasiswa aktif mengembangkan potensinya[2]. Namun yang diharapkan dari UU RI tersebut nampaknya belum sesuai dengan kenyataan, karena masih terdapat beberapa dosen yang masih rendah kompetensi mengajarnya jika ditinjau dari aspek-aspek kompetensi pengajaran, terutama pada aspek Profesional.

Salah satu tuntutan dalam aspek ini adalah menggunakan teknologi informasi dan komunikasi secara fungsional. Tidak bisa dipungkiri bahwa masih ada para dosen kita yang belum mahir dalam menguasai bidang teknologi seperti di lingkungan FTK UIN Ar-Raniry Banda Aceh. Contoh pada pengamatan Peneliti yaitu masih terdapat beberapa dosen yang masih belum menguasai fitur-fitur yang ada pada aplikasi office dan mengandalkan mahasiswa untuk membantu menyelesaikan tugasnya. Padahal teknologi sekarang ini jika dimanfaatkan dengan baik maka dapat membantu dan mempermudah tugas-tugas dosen dalam menjalankan tugasnya.

Berdasarkan latar belakang di atas, maka Peneliti merasa perlu untuk melakukan penelitian lebih lanjut dengan judul “Analisis Kemampuan Dosen dalam Pemakaian *Software Office* di Lingkungan FTK UIN Ar-Raniry Banda Aceh”.

A. Kemampuan Dosen

Kemampuan, secara bahasa berasal dari kata mampu yang berarti kuasa (bisa, sanggup) melakukan sesuatu. Kemampuan juga berarti kesanggupan atau kecakapan untuk melakukan jenis kinerja tertentu[3]. Seseorang dikatakan mampu manakala ia memiliki kesanggupan, kecakapan, kekuatan melaksanakan tugas atau keterampilan tertentu sesuai yang dipersyaratkan dalam tugas dan keterampilan tersebut[4]. Berdasarkan dari beberapa uraian diatas dapat diambil kesimpulan bahwa kemampuan berarti suatu perlakuan seseorang yang sanggup dalam menguasai suatu keahlian dan digunakan untuk mengerjakan beragam tugas dalam suatu pekerjaan. Kemampuan sendiri merupakan unsur penting yang harus dimiliki oleh

seorang dosen untuk bekerja sebagai tenaga professional. Tenaga Pendidik sebagai seseorang yang mendidik, mengajar, membimbing, mengarahkan, melatih, menilai dan mengevaluasi siswa sejauh mana pengetahuan peserta didik agar menjadi insan yang berbudi baik dan berpengetahuan tinggi[5]. Tugas pendidik sebagai suatu profesi, mewajibkan pendidik untuk mengembangkan profesionalitas, tanggung jawab dan mampu mengembangkan teknologi dalam ranah pendidikan sebagai aksi kemajuan teknologi.

B. Aplikasi Office

Aplikasi Office adalah sekumpulan aplikasi yang digunakan dalam memudahkan aktivitas di perkantoran, sekolah, kampus, dan lain sebagainya. Dalam penelitian ini hanya membatasi dalam 3 aplikasi saja, yaitu:

a. *Microsoft office word*

Microsoft Office Word merupakan salah satu aplikasi yang sering digunakan untuk mengolah kata, contoh pengolahan kata yang dapat dibuat dengan menggunakan aplikasi Microsoft Office Word yaitu: pembuatan surat, pembuatan laporan, pembuatan makalah, pembuatan artikel, pembuatan tabel, pembuatan skripsi dan lainlain[6].

b. *Microsoft office power point*

Power Point adalah sebuah program komputer untuk presentasi yang dikembangkan oleh Microsoft. Aplikasi ini sangat banyak digunakan, apalagi oleh kalangan perkantoran dan pebisnis, para dosen, siswa, dan trainer[7].

c. *Microsoft Office Excel*

Microsoft Excel adalah program aplikasi spreadsheet yang dikembangkan dan didistribusikan oleh Microsoft Corporation untuk sistem operasi Microsoft Windows. Aplikasi ini memiliki desain komputasi dan grafis yang menggunakan strategi pemasaran yang agresif, Microsoft menjadikan Microsoft Excel salah satu program komputer terpopuler yang

digunakan di komputer hingga saat ini. Hingga saat ini program tersebut merupakan program spreadsheet yang banyak digunakan oleh banyak orang[8].

METODE

Penelitian ini menggunakan metode penelitian kuantitatif deskriptif. Pengumpulan data pada penelitian ini menggunakan instrumen penelitian data kuantitatif/statistik dengan tujuan menguji hipotesis yang telah ditetapkan. Penelitian ini akan menggambarkan bagaimana kemampuan dosen Fakultas Tarbiyah dan Kependidikan Universitas Islam Negeri Ar-Raniry Banda Aceh dalam menggunakan software di komputer atau laptop.

Penelitian ini telah dilakukan pada dosen di Fakultas Tarbiyah dan Keguruan Universitas Islam Negeri Ar-Raniry Banda Aceh. Penelitian ini dilakukan pada bulan November 2019 hingga November tahun 2020. Populasi dalam penelitian ini adalah keseluruhan subjek penelitian, yaitu dosen yang telah memiliki SK Edukatif FTK UIN Ar-raniry yang berjumlah 175 dosen.

Sampel penelitian yang digunakan dalam penelitian ini adalah Dosen Fakultas Tarbiyah dan Kependidikan Universitas Islam Negeri Ar-Raniry Banda Aceh.

Teknik pengambilan sampel menggunakan rumus Slovin seperti berikut:

$$n = \frac{N}{1 + N e^2}$$

Keterangan:

n = sampel;

N = populasi;

e = margin of error yang ditetapkan adalah 10% atau 0,10.

Jumlah populasi dalam penelitian ini adalah sebanyak 175 Dosen, sehingga margin of error yang ditetapkan adalah 10% dan hasil perhitungan dapat dibulatkan untuk mencapai kesesuaian. Maka untuk mengetahui sampel penelitian dengan perhitungan sebagai berikut:

$$\begin{array}{r} n= 175 \\ \hline 1 + 175 (0.10)^2 \\ n= 175 \\ \hline 2.75 \\ n= 63.6 \end{array}$$

Maka disesuaikan oleh peneliti menjadi 64 responden

Tabel 1 Variabel dan Indikator

Variabel	Indikator
Kemampuan dosen dalam pemakaian software office	Menguasai tools- tools pada <i>Microsoft word</i> ,
	Menguasai tools- tools pada <i>Microsoft Excel</i>
	Menguasai tools- tools pada <i>Microsoft Power Point</i>

HASIL DAN PEMBAHASAN

A. Deskripsi umum lokasi penelitian

Fakultas Tarbiyah UIN Ar-raniry berdiri pada tahun 1963. Ini merupakan fakultas tertua di universitas UIN Ar-raniry. fakultas ini memiliki 13 prodi, yaitu prodi Pendidikan Bahasa Arab, Pendidikan Bahasa Inggris, Pendidikan Matematika, Pendidikan Biologi, Pendidikan Fisika, Pendidikan Kimia, Pendidikan Agama Islam, Pendidikan Teknologi Informasi, Pendidikan Teknik Elektro, PGMI, PIAUD, Bimbingan Konseling dan Manajemen Pendidikan Islam, fakultas ini memiliki 175 dosen yang aktif mengajar termasuk diantaranya dosen PNS, Non PNS, Cados dan luar biasa.

Berikut hasil dari penyebaran angket yang telah diisi oleh responden secara random atau acak. Didapatkan data subjek penelitian yang dapat dilihat dalam tabel sebagai berikut.

A. Analisa Deskriptif

a. Deskripsi Variabel Microsoft Word

Tabel 2 Hasil uji deskriptif Ms. Word

No	Pernyataan	STS	TS	N	S	SS	N	SKOR	MEAN	TCR	KATEGORI
		1	2	3	4	5					
A. Microsoft Word											
1	Saya mampu dalam membuat laporan sederhana di Ms. Word	0	0	7	15	42	64	291	4.546875	90.9375	Baik
2	Saya mampu membuat laporan dalam 1 file menggunakan Ms. Word	0	2	8	11	43	64	287	4.484375	89.6875	Baik
3	Saya mampu menulis jurnal 1 atau 2 kolom	0	0	3	15	46	64	299	4.671875	93.4375	Sangat Baik
4	Saya mampu dalam menggunakan menu print	0	0	0	24	40	64	296	4.625	92.5	Sangat Baik
5	Saya mampu menggunakan fitur Font dan paragraph	0	0	5	19	40	64	291	4.546875	90.9375	Baik
6	Saya mampu menggunakan fitur Header dan Footer	0	0	4	17	43	64	295	4.609375	92.1875	Sangat Baik
7	Saya mampu mendesain grafis sederhana	0	0	4	15	45	64	297	4.640625	92.8125	Sangat Baik
8	Saya mampu menggunakan fitur Pages	0	0	5	18	41	64	292	4.5625	91.25	Sangat Baik
9	Saya mampu membuat daftar isi, table, gambar secara otomatis	0	0	3	20	41	64	294	4.59375	91.875	Sangat Baik
10	Saya mampu dalam melakukan konversi word ke pdf	0	0	5	15	44	64	295	4.609375	92.1875	Sangat Baik
11	Saya mampu menggunakan shortcut dalam membuat document di Ms. Word	0	0	7	14	43	64	292	4.5625	91.25	Sangat Baik
12	Saya mampu menggunakan fitur Mendeleypada Ms. word	1	3	10	13	37	64	274	4.28125	85.625	Baik
MEAN								3503	4.561198	91.22396	Sangat Baik

Berdasarkan table diatas diperoleh rata-rata variable Microsoft word sebesar 4.56 dengan tingkat capaian responden 91.2% dengan kategori sangat baik. Dengan demikian dapat dikatakan bahwa dosen pada fakultas tarbiyah UIN Ar-Raniry memiliki kemampuan dalam pemakaian Microsoft word dengan sangat baik.

b. Deskripsi Variabel Microsoft Excel

Tabel 3 Hasil Uji Deskriptif Ms. Excel

B. Microsoft Excel		STS	TS	N	S	SS	N	SKOR	MEAN	TCR	KATEGORI
		1	2	3	4	5					
1	Saya mampu mengolah data sederhana dengan excel	2	5	13	14	30	64	257	4.015625	80.3125	Cukup
2	Saya mampu menggunakan fitur formula dalam mengolah data	2	9	16	25	12	64	228	3.5625	71.25	Cukup
3	Saya mampu membuat table di Ms. Excel	2	2	13	14	33	64	266	4.15625	83.125	Baik
4	Saya mampu menghapus table di Ms. Excel	0	0	9	17	38	64	285	4.453125	89.0625	Baik
5	Saya mampu menyajikan data dalam bentuk grafik	3	7	10	27	17	64	240	3.75	75	Cukup
6	Saya mampu menggunakan fitur Page Setup	2	5	3	25	29	64	266	4.15625	83.125	Baik
7	Saya mengetahui cara memasukkan, mengedit dan menghapus isi cell excel	3	3	18	9	31	64	254	3.96875	79.375	Cukup
8	Saya mampu menggunakan format cell	3	3	20	10	28	64	249	3.890625	77.8125	Cukup
9	Saya mengetahui cara copy paste di excel	0	2	12	25	25	64	265	4.140625	82.8125	Baik
10	Saya mampu dalam menggunakan menu print	0	5	16	15	28	64	258	4.03125	80.625	Cukup
11	Saya mampu menambahkan gambar di Ms. Excel	3	5	17	15	24	64	244	3.8125	76.25	Cukup
12	Saya mampu konversi excel ke pdf	2	4	15	14	29	64	256	4	80	Cukup
MEAN								3068	3.994792	79.89583	Cukup

Berdasarkan table diatas diperoleh rata-rata variable Microsoft excel sebesar 3.99 dengan tingkat capaian responden 79.8% dengan kategori Cukup. Dengan demikian dapat dikatakan bahwa dosen pada fakultas tarbiyah UIN Ar-Raniry memiliki kemampuan dalam pemakaian Microsoft excel dengan kategori cukup

c. Deskripsi Variabel Microsoft Power Point

Table 4 Hasil Uji Deskriptif Ms. Power Point.

C. Microsoft PowerPoint		STS	TS	N	S	SS	N	SKOR	MEAN	TCR	KATEGORI
		1	2	3	4	5					
1	Saya dapat membuat slide presentasi di power point	0	0	15	14	35	64	276	4.3125	86.25	Baik
2	Saya mampu memasukkan animasi seperti audio, video dan gambar sebagai pendukung presentasi	1	4	14	13	32	64	263	4.109375	82.1875	Baik
3	Saya mengetahui cara menggunakan fitur slide show	1	0	3	16	44	64	294	4.59375	91.875	Sangat Baik
4	Saya mampu menggunakan fitur hyperlinks	1	4	15	11	34	65	268	4.123077	83.75	Baik
5	Saya mengetahui cara mengatur layout slide	1	2	15	15	31	64	265	4.140625	82.8125	Baik
6	Saya mampu dalam menggunakan menu print	1	0	3	15	45	64	295	4.609375	92.1875	Sangat Baik
7	Saya mampu menggunakan fitur Drawing	0	1	12	18	33	64	275	4.296875	85.9375	Baik
8	Saya mampu menggunakan fitur Transition	2	2	10	11	39	64	275	4.296875	85.9375	Baik
9	Saya mampu menggunakan fitur Timing	2	3	12	15	32	64	264	4.125	82.5	Baik
10	Saya mampu melakukan edit dan copy PPT	0	1	4	15	44	64	294	4.59375	91.875	Sangat Baik
11	Saya mengetahui cara menggunakan page setup di Ms. Power Point	1	2	5	18	38	64	282	4.40625	88.125	Baik
12	Saya mampu membuat media pembelajaran dengan Ms. Power Point	1	1	2	16	44	64	293	4.578125	91.5625	Sangat Baik
MEAN								3344	4.348798	87.08333	Baik

Berdasarkan table diatas diperoleh rata-rata variable Microsoft Power Point sebesar 4.34 dengan tingkat capaian responden 87% dengan kategori Baik. Dengan demikian dapat dikatakan bahwa dosen pada fakultas tarbiyah UIN Ar-Raniry memiliki kemampuan dalam pemakaian Microsoft Power Point dengan baik.

KESIMPULAN DAN SARAN

Berdasarkan dari hasil analisis instrument responden, maka dapat disimpulkan bahwa tingkat kemampuan dosen dalam penggunaan software office yaitu pada Microsoft word memiliki presentase 91.2% maka disebutkan bahwa kemampuan dosen sudah terbilang dalam kategori sangat baik. Selanjutnya kemampuan dosen pada penggunaan Microsoft Excel memiliki presentase 79.8% masih dalam kategori cukup dan terakhir Kemaampuan dosen pada penggunaan Microsoft Power Point memiliki presentase 87% sudah dalam kategori baik.

DAFTAR PUSTAKA

- [1] Peraturan pemerintah undang-undang sistem pendidikan nasional dalam pasal 27 ayat 3.
- [2] <http://www.jdih.kemenkeu.go.id>
- [3] Dodi DA Armis Dally, *Kata Populer Kamus Bahasa Indonesia*, (Semarang: Aneka Ilmu, 1992), 86.

- [4] W.J.S. Poerwadarminta, *Kamus Umum Bahasa Indonesia*, (Jakarta: Balai Pustaka, 1982), 629.
- [5] Ali Mudlofir. 2013. *Pendidik Profesional: Konsep Strategi dan Aplikasinya Dalam Peningkatan Mutu pendidik di Indonesia*. Raja Wali Pers. Jakarta.
- [6] Lutfi Syafirullah, *Peningkatan Keterampilan Pendidik-Pendidik Sekolah Dasar Melalui Pelatihan Penggunaan Aplikasi Microsoft Office dan Google Education*, Vol. 1, No.1, Agustus 2019, hlm. 2
- [7] Srimaya, *Efektivitas media pembelajaran power point untuk meningkatkan motivasi dan hasil belajar biologi siswa*, *Jurnal Biotek* Volume 5 Nomor 1 Juni 2017, Hlm. 56.
- [8] Yanuar Arif Pramana, *Aplikasi Microsoft Office Excel 2010 untuk Menganalisis Butir Soal Pilihan Ganda*, *Jurnal Teknik Elektro* Vol. 5 No. 2, Desember 2013, hlm. 94
- [9] Sugiyono, *Metode Penelitian Kuantitatif, Kualitatif dan R&D*, (Bandung: Alfabeta, 2011), hal.8

WORKSHOP AND ASSISTANCE OF BUILDING RELIEF WORKERS IN UTEUNKOT, LHOKSEUMAWE CITY

Fasdarsyah¹, Teuku Mudi Hafli¹, David Sarana¹

¹ Prodi Teknik Sipil, Universitas Malikussaleh, Kampus Bukit Indah - Kota Lhokseumawe
Corresponding Author: teukumudi@unimal.ac.id

Abstract

Uteunkot is one of the villages in Lhokseumawe City which is one of the fostered villages of Malikussaleh University. As time went on, the increase in population had an effect on changes in land use in Uteunkot Village, at first a lot of land was dormant and not used, but with the increasing number of requests for residential houses and boarding houses, there were an increasing number of residential buildings in Uteunkot Village. With the addition of boarding houses or dwellings in the village of Uteunkot, the builders, especially relief workers, were not matched to beautify the appearance of the dwellings or boarding houses in the village. Relief is a sculptural art that is usually done on wood or stone media. Relieving is a job in the construction field that is the most difficult, because it requires perseverance, patience, accuracy and skill. Therefore, a training in the process of making reliefs is needed for builders in the village of Uteunkot. The method used in this activity is to conduct counseling in the form of providing theoretical views regarding positive impacts in the field of relief and relief structures of buildings. After conducting counseling, the training will be continued by installing good and correct reliefs.

Keywords: Buildings, Residential/Boarding Houses, Relief Workers.

Abstrak

Desa Uteunkot merupakan salah satu desa yang berada di Kota Lhokseumawe yang merupakan salah satu desa binaan Universitas Malikussaleh. Seiring berjalannya waktu, penambahan jumlah penduduk berpengaruh pada perubahan penggunaan lahan pada Desa Uteunkot, pada awalnya banyak lahan yang tertidur dan tidak digunakan, namun dengan semakin meningkatnya jumlah permintaan terhadap rumah hunian dan kost semakin banyaknya bangunan perumahan pada Desa Uteunkot. Dengan bertambahnya rumah kost atau hunian pada desa uteunkot tidak diimbangi tukang bangunan terkhusus tukang relief untuk merindah tampilan hunian atau rumah kost pada desa tersebut. Relief merupakan seni pahat yang biasanya dilakukan pada media kayu ataupun batu. Merelif merupakan suatu pekerjaan dalam bidang bangunan yang tersulit, karena dibutuhkan ketekunan, kesabaran, ketelitian dan keterampilan. Oleh karena itu diperlukan sebuah pelatihan proses pembuatan relief untuk tukang bangunan yang berada di desa uteunkot. Metode yang digunakan pada kegiatan ini adalah dengan melakukan penyuluhan berupa memberikan pandangan teoritis mengenai dampak positif dalam bidang relief dan struktur relief dari bangunan. Setelah melakukan penyuluhan, maka pelatihan akan dilanjutkan dengan cara pemasangan relief yang baik dan benar.

Kata Kunci: Bangunan, Hunian/Rumah Kost, Tukang Relief.

PENDAHULUAN

Masyarakat desa merupakan masyarakat yang memiliki banyak permasalahan dengan permasalahan yang terjadi dalam kehidupan sehari-hari. Masyarakat uteunkot dengan penduduk sebanyak 6.000 jiwa berada di dalam kecamatan muara dua kota lhokseumawe. Desa Uteunkot merupakan salah satu desa yang berada di Kota Lhokseumawe, awalnya desa uteunkot merupakan daerah yang memiliki penduduk yang relatif sedikit, namun dengan adanya kampus fakultas kedokteran yang berada di desa uteunkot sehingga kepadatan penduduk menjadi terus meningkat. Keadaan ini tidak bisa di hindari sehingga terjadi pertambahan penduduk, pertambahan terjadi akibat perpindahan penduduk disebabkan

bertambahnya jumlah mahasiswa kedokteran yang lulus seleksi penerimaan mahasiswa baru. Pertambahan tersebut berhubungan erat dengan bertambahnya jumlah hunian di daerah uteunkot. Jumlah penduduk dalam pembangunan ekonomi suatu daerah merupakan permasalahan mendasar, karena pertumbuhan penduduk yang tidak terkendali dapat mengakibatkan tidak tercapainya pembangunan ekonomi yaitu kesejahteraan masyarakat serta menekan angka kemiskinan (Saputra, 2011).

Semakin berkembangnya Fakultas Kedokteran Universitas Malikussaleh memberikan dampak kepada kehidupan masyarakat, pada awalnya yang hanya menjalankan rutinitas biasa menjadi berubah sehingga kehidupan masyarakat uteunkot semakin bergairah. Pertambahan jumlah penduduk berpengaruh pada perubahan penggunaan lahan, pada awalnya banyak lahan yang tertidur dan tidak digunakan (Indrianawati & Mahdiyyah, 2020), namun dengan semakin meningkatnya jumlah permintaan terhadap rumah hunian dan kost semakin banyaknya bangunan perumahan pada desa uteunkot (Munibah et al., 2019).

Dengan bertambahnya rumah kost atau hunian pada desa uteunkot tidak diimbangi tukang bangunan terkhusus tukang relief untuk merindah tampilan hunian atau rumah kost pada desa tersebut. Relief merupakan seni pahat yang biasanya dilakukan pada media kayu ataupun batu. Merelief merupakan suatu pekerjaan dalam bidang bangunan yang tersulit, karena dibutuhkan ketekunan, kesabaran, ketelitian dan keterampilan. Keterampilan merelief suatu bangunan juga bisa menjadi tolak ukur kehebatan seorang pekerja bangunan. Merelief merupakan kunci utama hebat tidaknya seorang tukang bangunan, karena dibutuhkan ketekunan, kesabaran, ketelitian dan keterampilan, hanya sedikit orang yang bisa melakukan pekerjaan ini. Hal ini pun berbanding lurus dengan upah yang diperoleh.

Oleh karena itu diperlukan sebuah pelatihan proses pembuatan relief untuk tukang bangunan yang berada di desa uteunkot. Dengan diadakannya pelatihan ini maka diharapkan softskill para peserta dapat bertambah serta diharapkan dapat meningkat kualitas ekonomi peserta.

METODE

Metode yang digunakan pada kegiatan ini adalah dengan melakukan pelatihan berupa memberikan pandangan teoritis dan pengaplikasian mengenai dampak positif serta cara pembuatan dalam bidang relief dan struktur relief dari bangunan. Setelah melakukan penyuluhan, maka pelatihan akan dilanjutkan dengan cara pemasangan relief yang baik dan benar.

Metode pelaksanaan penyuluhan tukang relief untuk tukang bangunan yang berada di desa uteunkot diantaranya adalah:

1. *Mengadakan temu ramah dengan Geuchik dan perangkat gampong uteunkot*
2. *Pendataan masyarakat dampong uteunkot yang termasuk tukang bangunan*

3. *Melakukan perekrutan peserta pelatihan*
4. *Melakukan koordinasi geuchik, tim pelaksana kegiatan dan peserta yang telah dipilih untuk mengikuti kegiatan pelatihan*
5. *Melaksanakan bimbingan teknis berupa pemberian pembekalan materi dasar kepada peserta yang akan diberikan oleh beberapa anggota tim pelaksana*
6. *Melakukan monitoring*
7. *Pada pelaksanaan kegiatan ini akan dibentuk kelompok - kelompok sehingga dalam pengerjaan instalasi relief mereka dapat berdiskusi untuk pelaksanaannya dalam kelompok yang telah di tentukan.*
8. *Hasil dari pelatihan yang telah diberikan akan di evauasi hasil pelatihan*
9. *Tim pelaksana melakukan rapat terhadap hasil evaluasi yang telah dilakukan tim pelaksanaan pelatihan di lapangan*
10. *Apabila masih perlu diberikan pelatihan tambahan terhadap evaluasi, tirn pelaksana akan memberikan pelatihan tambahan*
11. *Hasil evaluasi final di koordinasikan dengan geuchik dan perangkat gampong*
12. *Tim pelaksana rnelakukan penandatanganan MoU untuk keberlangsungan kegiatan agar dapat berlangsung secara kontinyu*

Fungsi perangkat gampong yaitu geuchik uteunkot sebagai mitra melakukan pendampingan dan memonitor kegiatan sehingga dapat memberikan masukan kepada tim pelaksana apabila terdapat kendala dan hal yang perlu di tambahkan dalam kegiatan.

Setelah melakukan pelatihan untuk meningkatkan sumberdaya manusia, maka dalam waktu berkala kami akan melakukan pertemuan kembali dengan Geuchik untuk mengetahui efektifitas dari pelatihan yang telah dilakukan. Pelaksanaan upgrade skill juga akan dilakukan berlanjut setelah pelaksanaan progam pelatihan ini selesai, dengan tujuan untuk meningkatkan kemampuan skill dan memberikan informasi update kepada masyarakat. Waktu pelaksanaan dilaksanakan di kantor geuchik untuk mempermudah akses masyarakat yang mengikuti pelatihan.

HASIL

Kegiatan Workshop dan Pendampingan Tukang Relief Bangunan di Desa Uteunkot Kota Lhokseumawe disambut dengan sangat antusias, dimana banyak peserta yang ikut terlibat dalam pelatihan ini. Kegiatan ini meliputi persiapan alat yang dibutuhkan untuk membuat relief serta mengaplikasikan langsung cara membuat relief pada objek yang telah disediakan di meunasah setempat agar peserta dapat mahir dalam pengaplikasiannya pada lapangan.

Kegiatan ini adalah pelatihan yang ditujukan untuk masyarakat desa binaan di sekitar kampus Universitas Malikussaleh, pelatihan proses pembuatan relief dasar bagi masyarakat yang belum

mengetahui tentang cara pembuatan relief. Pelaksanaan pelatihan ini menyesuaikan dengan jadwal dari kegiatan peserta, pemilihan waktu kegiatan di laksanakan agar tidak mengganggu kegiatan peserta pelatihan. Untuk mempermudah akses lokasi kepada peserta, pelatihan dilaksanakan di meunasah desa uteunkot yang bersebelahan dengan kantor Geuchik Uteunkot. Peserta dari kegiatan tersebut berasal dari perwakilan setiap dusun yang ada di desa uteunkot, perwakilan berasal dari dusun a, b, c, d dan e.

Pada kegiatan ini setiap anggota kegiatan memberikan kontribusinya untuk menambah wawasan dari peserta. Setelah kata sambutan dari ketua pelaksana pengabdian yaitu Fasdarsyah, S.T., M.T dan Geuhik Uteunkot selanjutnya acara pembukaan yang dilakukan oleh Geuchik Uteunkot. Setelah pembukaan dilanjutkan dengan pemaparan oleh ketua pelaksana yang diwakilkan oleh anggota pelaksana yaitu David Sarana, S.T., M.T dan T. Mudi Hafli, S.T., M.T mengenai pengantar relief serta metode pelaksanaan dalam dunia kerja.

Komunikasi awal tim melakukan pertemuan dengan Geuchik Uteunkot untuk menjelaskan tujuan dari kegiatan yang akan dilakukan oleh tim. Sambutan yang baik dari Geuchik Uteunkot bersama perangkat desa, Geuchik Uteunkot merasa terbantu dengan kegiatan ini karena ada beberapa proyek desa yang belum terselesaikan karena kurangnya kemampuan dalam pemasangan relief. Selama melaksanakan pelatihan, peserta mengikuti dan menyimak materi yang disampaikan oleh tim dengan antusias. Antusias yang terlihat adalah dari seorang peserta sangat menekuni bagaimana cara mengoperasikan peralatan yang digunakan untuk pemasangan relief pada umumnya. Pada akhir kegiatan tersebut peserta mengajukan permohonan, yaitu agar nanti kedepannya perlu dibuat lagi pelatihan yang serupa, kemudian untuk memberikan pemahaman lanjut, alat peraga dihibahkan kepada peserta melalui perangkat desa agar dapat digunakan sebagai media pembelajaran untuk selanjutnya.

Berikut ini adalah dokumentasi kegiatan yang dilaksanakan di desa uteunkot bersama dengan peserta pelatihan relief.



Gambar 1. Survey Lokasi



Gambar 2. Foto Bersama Peserta Pelatihan dan Perangkat Gampong



Gambar 2. Peralatan Pembuatan Relief



Gambar 2. Penyerahan Hibah Peralatan Pembuatan Relief



Gambar 2. Proses Pembuatan Relief



Gambar 2. Hasil Pembuatan Relief

KESIMPULAN (Gunakan Microsoft Word template style: *Heading 1*)

Dari kegiatan yang telah dilaksanakan dan analisa pelaporan kegiatan, dapat ditarik beberapa kesimpulan sebagai berikut:

- Pendidikan masyarakat mempengaruhi polapikir dan keamanan dalam kehidupan bermasyarakat.
- Kehidupan masyarakat yang berada di sekitar kampus ternyata masih memiliki pennisalahan yang penyelesaiannya harus bersinergi dengan kampus.
- Teknik pembuatan relief dasar dapat menjadi modal lapangan pekerjaan baru bagi masyarakat yang masih belum memiliki pekerjaan.

DAFTAR PUSTAKA

- W. A. Saputra, "Tingkat Kemiskinan," *Ekonomi dan Bisnis*, pp. 1 - 77, 2011, [Online]. Available: <http://eprints.undip.ac.id/28982/1/SkripsiO18.pdf>.
- Indrianawati and N. D. Mahdiyyah, "Dampak Pertumbuhan Penduduk Terhadap Alih Fungsi Lahan Pertanian di Kabupaten Cirebon Tahun 2010-2016," *Reka Geomatika*, vol. 2019, no. 1, pp. 21-29, 2020, doi: 10.26760/jrg.v2019i1.3706.
- C. D. Pratama, "Masalah Sosial: Definisi dan Faktor Penyebabnya," *Kompas.com*, 2020. <https://www.kompas.com/skola/read/2020/11/24/171602269/masalah-sosial-definisi-dan-faktor-penyebabnya> (accessed Jun. 15, 2021).
- S. Nurhayati, "Pengaruh Kondisi Ekonomi Terhadap Tingkat Pendidikan Anak Di Desa Sinar Tebudak Kecamatan Tujuh Belas," *Pendidik: dan Pembelajaran Unum*, vol. 6, no. 7, pp. 1-8, 2017.
- BNN (Kota Payakumbuh), "BABAYA NARKOBA BAGI KESEHATAN DAN PENANGGULANGANNYA UNTUK LINGKUNGANMASYARAKAT," 2021. <https://payakumbuhkota.bnn.go.id/bahaya-narkoba-bagi-kesehatan-penanggulangannya-untuk-lingkungan-masyarakat/> (accessed Nov. 28, 2021).
- Y. Abdhul, "Pengertian Masalah Sosial: Faktor Penyebab dan Contoh," *Deepublish*. <https://penerbitbukudeepublish.com/masalah-sosial/> (accessed Nov. 28, 2021).
- Hadi Sudjana. (2005). *Metode dan Teknik Pembelajaran Partisipatif*. Bandung: Falah Production.
- Slamet Saksono. (1988). *Adminstrasi Kepegawaian*. Yogyakarta: Kanisius.
- Sulistiayani, Ambar T. dan Rosidah. (2003). *Manajemen Sumber Daya Manusia*. Yogyakarta: Graha Ilmu.
- Susilo Martoyo. (1994). *Manajemen Sumber Daya Manusia*. Yogyakarta: BPFE.
- T.H. Retnowati, Suwarna, A. Ariadi Warsito, Pujiriyanto, (2011). "Pembinaan Kreativitas Relief Was Sebagai Media Pembelajaran". *Prosiding Seminar Nasional dalam Rangka Dies Natalis ke - 48 Universitas Negeri Yogyakarta*.

PANCASILA EDUCATION AND RELIGIOUS MODERATION

Dika Ayu Pramesti

Universitas Veteran Bangun Nusantara Sukoharjo
Corresponding Author: dikaayup7@gmail.com

Indonesia as a country that has diversity certainly has its own challenges regarding its nation. Pancasila is present as an ideology, identity, the basis of the Indonesian state that must be understood by all citizens. However, in its development, various problems emerged that threatened the unity and integrity of the Indonesian nation. Like the emergence of radicalism movements in Indonesia. Therefore, it is important to make efforts to prevent the spread of radicalism in Indonesia. The purpose of this research is to provide an overview of the condition of the Indonesian nation and to provide an offer regarding efforts to prevent the spread of radicalism. This research is library research or literature review. The research method used is a qualitative method. The results of the research show that several efforts that can be made to prevent radicalism from developing in Indonesia are through Pancasila education and religious moderation. Both are in line with the ideals of the nation which expects unity and oneness in the midst of diversity.

Keywords: Religious Moderation, Pancasila Education, Radicalism

Abstrak

Indonesia sebagai negara yang memiliki keberagaman tentu memiliki tantangan tersendiri mengenai bangsanya. Pancasila hadir sebagai ideologi, identitas, dasar negara Indonesia harus dipahami oleh segenap warga negara. Namun pada perkembangannya muncul berbagai masalah yang mengancam persatuan dan kesatuan bangsa Indonesia. Seperti munculnya gerakan radikalisme di Indonesia. Maka dari itu penting kiranya untuk melakukan upaya-upaya pencegahan supaya tidak meluasnya paham radikalisme di Indonesia. Tujuan dari penelitian ini adalah untuk memberikan gambaran tentang kondisi bangsa Indonesia dan memberikan penawaran mengenai upaya-upaya pencegahan penyebaran radikalisme. Penelitian ini merupakan penelitian pustaka atau kajian pustaka. Metode penelitian yang digunakan adalah metode kualitatif. Hasil penelitian menunjukkan beberapa upaya yang dapat dilakukan untuk mencegah radikalisme berkembang di Indonesia adalah melalui pendidikan Pancasila dan moderasi beragama. Keduanya sejalan dengan cita-cita bangsa yang mengharapkan tetap adanya persatuan dan kesatuan di tengah keberagaman.

Kata Kunci: Moderasi Beragama, Pendidikan Pancasila, Radikalisme

PENDAHULUAN

Perkembangan ilmu pengetahuan dan teknologi membuat semakin mudahnya kehidupan sehari-hari. Bahkan hanya menggunakan teknologi manusia dapat mendapatkan apa yang diinginkan tanpa mengeluarkan banyak tenaga. Seperti berbelanja online yang memudahkan manusia untuk membeli barang dan tinggal menunggu barang datang ke rumah. Di sisi lain juga memberikan dampak yang buruk di masyarakat. Seperti kecanduan dengan teknologi membuat acuh terhadap lingkungan sekitar. Maka dari itu permasalahan maupun tantangan yang di depan mata yang perlu dihadapi adalah salah satunya menghadapi degradasi moral pada manusia modern.

Tantangan tersebut menjadi tugas bersama dalam mewujudkan manusia yang memiliki tingkah laku baik. Mewujudkan manusia yang memiliki perilaku baik merupakan bagian dari cita-cita bangsa Indonesia. Maka, sudah selayaknya masyarakat Indonesia turut serta mewujudkan hal tersebut. Di Indonesia sekarang ini banyak muncul permasalahan mengenai deradikalisasi khususnya di kalangan

remaja. Remaja yang seharusnya fokus dalam menuntut ilmu di sekolah terkadang terjerumus kepada hal-hal yang negatif. Permasalahan yang biasanya muncul di kalangan remaja Indonesia seperti seks bebas, konsumsi narkoba, tawuran antar remaja, paparan radikalisme dan lain sebagainya (Sayektiningsih et al., 2017).

Permasalahan-permasalahan yang ada di Indonesia tentunya perlu dicegah dan ditangani dengan serius oleh segenap warga negara Indonesia. Pada dasarnya hal-hal tersebut sudah tertuang di dalam Pancasila sebagai dasar negara Indonesia. Pancasila memiliki lima sila yang hadir untuk menjadi dasar dan pegangan dalam hidup berbangsa dan bernegara. Kenakalan remaja yang terjadi di Indonesia harus ditangani dengan pendekatan dan implementasi nilai-nilai Pancasila.

Di sisi lain permasalahan-permasalahan yang hadir tidak hanya datang di kalangan remaja saja namun luas kepada warga negara Indonesia. Salah satu isu penting dan pada masa sekarang ini menjadi perhatian banyak orang yaitu isu radikalisme. Munculnya gerakan radikalisme di Indonesia dapat mengancam persatuan dan kesatuan bangsa Indonesia. Penyebaran paham radikal ini didukung oleh perkembangan teknologi, sehingga memudahkan untuk memberikan doktrin atau mensosialisasikan paham yang radikal (Fuady et al., 2021).

Melihat hal tersebut penting kiranya untuk melakukan upaya mencegah gerakan radikalisme yang mengancam persatuan dan kesatuan bangsa Indonesia. Melalui penanaman nilai-nilai Pancasila dalam kehidupan sehari-hari dapat menjadi alternatif masyarakat untuk mencegah hal tersebut. Pancasila hadir sebagai dasar falsafah Negara Republik Indonesia (Sulianti, 2018). Sehingga Pancasila hadir dan sejalan dengan nilai-nilai luhur bangsa Indonesia. Pancasila juga sebagai dasar ideologi bangsa negara dan digunakan sebagai alat untuk mengelola perbedaan atau pluralisme di Indonesia (Alzana & Harmawati, 2021).

Menghadapi berbagai permasalahan dan khususnya radikalisme di Indonesia maka sekarang ini perlu formulasi khusus untuk menghadapi hal tersebut. Beberapa hal yang dapat menjadi perhatian yaitu pertama, perlu adanya pendidikan Pancasila sebagai bentuk upaya menanamkan nilai-nilai Pancasila. Kedua, perlu adanya sosialisasi mengenai konsep moderasi beragama sebagai bentuk pencegahan penyebaran paham radikalisme. Paham yang dapat merusak kesatuan dan persatuan bangsa Indonesia.

Berbagai literatur telah banyak yang membahas mengenai pendidikan Pancasila maupun moderasi beragama. Akan tetapi belum terlihat peneliti yang memadukan antara pendidikan Pancasila dan moderasi beragama. Hal tersebut tentunya menjadi fokus utama dalam penelitian ini untuk membangun sebuah argumen dalam menghadapi permasalahan bangsa Indonesia khususnya munculnya gerakan radikalisme.

METODE

Penelitian ini merupakan penelitian pustaka atau kepustakaan. Metode yang digunakan adalah metode kualitatif. Metode ini bertujuan untuk menjabarkan atau menjelaskan suatu fenomena yang ada. metode kualitatif juga dapat lebih dari itu yaitu dapat digunakan untuk menginterpretasikan sebuah fenomena yang ada. Sumber data pada penelitian pustaka adalah berbagai literatur pustaka yang dapat dipertanggung jawabkan. Bentuk-bentuk data tersebut berupa buku, artikel ilmiah, manuskrip, *website* dan sumber lain yang dapat dipercaya. Analisis data yang digunakan menggunakan metode deskripsi yang bertujuan untuk mendeskripsikan sebuah fenomena atau topik penelitian.

HASIL

Pancasila dan Bangsa Indonesia

Sebagai warga negara Indonesia sudah tidak asing lagi mengenai dasar negara Indonesia yaitu Pancasila. Pancasila hadir bertahun-tahun yang lalu dan sampai sekarang digunakan untuk menjadi ideologi bangsa Indonesia. Keberagaman yang ada di Indonesia senantiasa menuntun kita untuk memiliki dasar negara. Dasar negara tersebut digunakan untuk menjadi pandangan hidup segenap bangsa (Resmana & Dewi, 2021). Hadirnya Pancasila sebagai dasar negara Indonesia sebagai bukti adanya semangat kebangsaan yang sudah ditanamkan sejak dahulu oleh pendiri bangsa Indonesia (Ismaya & Romadlon, 2017).

Semangat yang ditanamkan oleh para pendahulu bangsa Indonesia hadir atas kesadaran akan adanya keberagaman bangsa Indonesia. Maka dari itu perlu adanya sebuah ideologi pemersatu keberagaman yang ada di Indonesia (Ismaya & Romadlon, 2017). Saat ini Pancasila baik sebagai ideologi negara maupun ideologi bangsa masih dipertahankan. Nilai-nilai yang terkandung di dalam Pancasila dikembangkan dan digunakan sebagai falsafah hidup bangsa Indonesia. Hal tersebut berguna untuk membangkitkan karakter bangsa yang menurun (Anwar & Salim, 2019).

Realitas bangsa Indonesia yang terdiri dari berbagai macam kebudayaan, suku, ras, agama dan lainnya sudah disadari oleh para pendahulu bangsa. Maka dari itu hadirnya Pancasila menjadi bagian dari refleksi kritis dan rasional yang sejalan dengan budaya bangsa Indonesia. Melalui Pancasila juga dapat digunakan untuk mendapatkan pokok-pokok definisi yang mendasar serta menyeluruh mengenai berbagai permasalahan bangsa Indonesia (Anwar & Salim, 2019). Selain itu posisi Pancasila tidak hanya menjadi dasar negara maupun ideologi bangsa Indonesia. Lebih dari itu Pancasila hadir sebagai identitas bangsa Indonesia, kepribadian bangsa dan jiwa bangsa Indonesia. Sila-sila yang ada di dalam Pancasila yaitu lima sila tidak dapat dipisahkan, artinya adalah kelima sila tersebut saling berkaitan satu sama lain dan bahkan saling melengkapi (Resmana & Dewi, 2021).

Komitmen pemerintah untuk mewujudkan sumber daya manusia yang unggul dan terciptanya persatuan kesatuan bangsa juga dilakukan melalui pembelajaran Pancasila. Warga negara mendapatkan

pembelajaran di sekolah bahkan di perkuliahan mengenai Pancasila. Hal tersebut menjadikan bukti bahwa pentingnya memahami Pancasila dan mengimplementasikan pada kehidupan sehari-hari. Seorang siswa dalam sekolah akan menemukan mata pelajaran kewarganegaraan atau Pancasila. Secara luas pada dasarnya pembelajaran mengenai kewarganegaraan tidak hanya untuk memberikan pengetahuan mengenai kewarganegaraan dan bangsa Indonesia. Pembelajaran kewarganegaraan dan Pancasila digunakan untuk melakukan pengembangan nilai-nilai kebangsaan dan nilai karakter bangsa. Siswa juga diharapkan mampu terampil dalam kehidupan sehari-hari serta memberikan partisipasi kepada kemajuan bangsa Indonesia secara efektif (Dharma & Siregar, 2014).

Sebetulnya tidak hanya Pancasila, UUD 1945 yang juga penjabaran dari Pancasila memiliki induk yang sama dan tujuan yang sama. Pendidikan karakter yang dikembangkan untuk segenap warga negara mengarah kepada membentuk nilai-nilai karakter seperti nilai kebangsaan, sikap toleran terhadap perbedaan, rasa cinta tanah air dan lain sebagainya (Pradana & Setiyono, 2021). Nilai-nilai tersebut sudah dipupuk sejak dalam bangku sekolah melalui kebiasaan positif. Kebiasaan positif dapat merubah sikap dan karakter seseorang menjadi lebih baik lagi. Pada proses membangun karakter melalui pembelajaran di sekolah dapat dilakukan dengan pendekatan yang tepat. Pendekatan tersebut dapat melalui menyajikan pengalaman pembelajaran yang nyata dan dirasakan oleh peserta didik. Pengalaman pembelajaran tersebut jika dilaksanakan secara optimal dapat tercapainya tujuan pembelajaran (Dharma & Siregar, 2014).

Melihat berbagai permasalahan dan tantangan yang harus dihadapi oleh bangsa Indonesia, perlu kiranya komitmen untuk mewujudkan persatuan dan kesatuan bangsa. Kesadaran akan pentingnya Pancasila dalam kehidupan berbangsa dan bernegara akan tumbuh semangat pantang menyerah dan bersama-sama mewujudkan cita-cita bangsa. Mengenai permasalahan bangsa tentunya perlu adanya pendidikan Pancasila yang tidak hanya hadir di dunia pendidikan saja. Pendidikan Pancasila harus senantiasa dipahami dan diimplementasikan oleh segenap warga negara.

Pendidikan Pancasila

Pendidikan Pancasila di Indonesia bukanlah hal yang asing maupun baru. Bahkan masyarakat sudah mengenalnya dan dipelajari di sekolah. Pada era pemerintahan Presiden Soeharto pendidikan Pancasila diterapkan di berbagai kehidupan masyarakat Indonesia. melalui Tap MPR No. II Tahun 1978 tentang Pedoman Penghayatan dan Pengamalan Pancasila. Melalui ketentuan tersebut makan pendidikan Pancasila dilakukan dengan sebutan Pendidikan Karakter Pancasila (Pradana & Setiyono, 2021). Hadirnya pendidikan Pancasila menjadi penting karena perlu adanya kesadaran mengenai pentingnya pendidikan yang berkesinambungan dari mulai anak-anak hingga menjadi orang tua. Di sisi lain pentingnya pendidikan Pancasila disebabkan karena kemerosotan pendalaman dari nilai-nilai

Pancasila. Nilai-nilai yang harusnya dikembangkan dan diimplementasikan pada kehidupan sehari-hari (Resmana & Dewi, 2021).

Terjadinya penurunan terhadap proses implementasi nilai-nilai Pancasila semakin terasa karena terjadinya arus globalisasi. Maka dari itu pendidikan Pancasila penting dilakukan dalam upaya memberikan pengetahuan mengenai nilai-nilai Pancasila. Tidak hanya itu juga melalui pendidikan Pancasila diharapkan dapat diterapkan pada kehidupan sehari-hari masyarakat. Menurut Resmana & Dewi, (2021) nilai-nilai yang dapat diambil di dalam Pancasila sebagai berikut:

Pertama, Pancasila mengandung nilai ketuhanan yang terkandung dalam sila pertama. Sila pertama Pancasila berbunyi "*Ketuhanan Yang Maha Esa*". Melalui sila tersebut pada dasarnya negara Indonesia merupakan negara yang beragama. Artinya bahwa warga negara harus menganut kepercayaan atau agama yang ada. Indonesia tidak mengenal pandangan ateisme, yaitu pandangan yang tidak mempercayai adanya Tuhan dan mereka yang atheis tidak mengakui adanya keberadaan Tuhan Yang Maha Esa. Bunyi sila pertama Pancasila juga tidak mewajibkan warga negara untuk memeluk agama tertentu. Warga negara bebas menganut kepercayaan atau agama yang ia percayai.

Kedua, Pancasila mengandung nilai kemanusiaan yang terkandung pada sila kedua Pancasila. Melalui sila tersebut manusia diharapkan mampu menjadi individu memiliki moralitas yang baik dan berlandaskan pada norma-norma yang berlaku. Pada sila ini juga mengajarkan manusia untuk bersikap adil dan menjaga harkat martabat manusia lain. Tidak boleh saling menyakiti, tersakiti karena keserakahan orang lain.

Ketiga, Pancasila mengandung nilai persatuan yang terkandung pada sila ketiga Pancasila. Makna pada sila ketiga tersebut adalah cita-cita bangsa yang menginginkan masyarakat Indonesia tetap bersatu. Walaupun di sisi lain memiliki latar belakang yang berbeda tidak boleh ada pecah belah persatuan bangsa. Rasa kesatuan dan persatuan terus dipupuk untuk menumbuhkan rasa tanggung jawab bersama untuk menjaga keutuhan bangsa Indonesia.

Keempat, Pancasila mengandung nilai kerakyatan yang terkandung pada sila keempat Pancasila. Makna pada sila tersebut adalah berbagai urusan bangsa Indonesia haruslah diselesaikan dengan musyawarah mufakat. Pada dasarnya pada sila keempat ini pemerintah mengedepankan pelaksanaan pemerintah dari rakyat untuk rakyat. Maka dari itu mereka-mereka yang ada di dalam pemerintah haruslah sadar akan asal muasal dirinya yang berasal dari rakyat. Segala kebijakan yang akan diambil haruslah mempertimbangkan kesejahteraan rakyat Indonesia.

Kelima, Pancasila mengandung nilai keadilan yang terkandung pada sila kelima Pancasila. Artinya bahwa pelaksanaan pemerintahan yang dijalankan oleh rakyat dan untuk rakyat harus mengedepankan prinsip keadilan. Tidak boleh adanya sikap membeda-bedakan antar suku, ras, agama

dan lain sebagainya. Pada lingkungan sosial juga masyarakat memiliki hak dan kewajiban yang sama di muka umum. Jika keadilan tidak dapat ditegakkan dikhawatirkan akan menimbulkan iri dalam masyarakat dan justru nantinya memecah belah persatuan bangsa Indonesia.

Melihat nilai-nilai tersebut maka penting kiranya untuk mengembangkan pendidikan Pancasila di masyarakat. Hal tersebut didasari oleh kompetensi pendidikan Pancasila yang menjadi seperangkat tindakan intelektual yang didasarkan pada nilai-nilai yang terkandung dalam Pancasila (Hadiwijono, 2016). Lebih jauh lagi pendidikan Pancasila juga sebagai bentuk usaha masyarakat akan kesadaran dalam diri yang terarah melalui pendidikan formal. Pendidikan pancasila juga sebagai upaya mentransformasikan nilai-nilai Pancasila (Hadiwijono, 2016).

Moderasi Beragama

Indonesia merupakan negara yang memiliki keberagaman suku, budaya, agama dan lain sebagainya. Perbedaan merupakan suatu realita yang tidak dapat dihindari oleh manusia. Pada masyarakat kultural tentunya memiliki akan terjadi interaksi antar sesama manusia. Interaksi tersebut juga dapat menimbulkan konflik antar sesama manusia. Konflik tersebut dapat berkembang dari konflik antar individu dan menjadi konflik antar umat beragama.

Munculnya kesadaran dalam pemahaman keagamaan salah satu hal penting untuk diperhatikan di Indonesia. Hal tersebut disebabkan karena Indonesia menjadi negara yang menekankan pada masyarakatnya untuk menganut agama atau kepercayaan. Sejalan dengan Pancasila sila pertama yaitu ketuhanan Yang Maha Esa. Terjadinya pergesekan antar masyarakat dapat menjadikan konflik bahkan penggunaan kekerasan. Pada masa sekarang ini terkadang terjadi konflik antar kelompok keagamaan yang memiliki pandangan mengenai ajaran agama.

Pada konteks kemasyarakatan perlu adanya pengendalian terhadap perilaku yang menyimpang dan menimbulkan konflik di masyarakat. Pengendalian tersebut harus dilakukan secara ketat dan juga perlu memperhatikan pengembangan dalam pendekatan yang bersifat edukatif (Akhmadi, 2019). Terlebih dalam konteks keagamaan stabilitas kerukunan umat beragama belakangan ini muncul pemahaman-pemahaman terhadap agama yang membawa umat beragama saling membenci, melakukan kekerasan, bahkan melakukan tindakan yang merugikan orang lain (Latif, 2022).

Fenomena terjadinya pemahaman keagamaan yang kurang tepat dan mudah menyalahkan orang lain. Lebih jauh lagi bahkan mereka melakukan tindakan kekerasan yang memiliki pemahaman berbeda dengan kelompok mereka. Keberagaman di Indonesia harusnya dikelola dengan baik dan tepat. Keberagaman tersebut juga tidak hanya mensosialisasikan sikap toleransi dan saling menghargai (Budiman, 2020). Keberagaman haruslah dikelola dengan baik menggunakan pendekatan yang baik

juga, upaya-upaya pengelolaan keberagaman dapat berupa menumbuhkan sikap moderat atau seimbang dalam diri manusia beragama.

Moderasi diartikan sebagai jalan tengah, moderasi juga dapat diartikan sebagai sesuatu yang baik. Moderasi beragama diartikan sebagai cara umat beragama dalam beragama dengan sikap moderat (Agama, 2019). Hadirnya moderasi beragama dapat mewujudkan umat beragama yang moderat yang berarti dalam beragama ia tidak ekstrim kanan dan ekstrim kiri. Moderasi beragama juga dapat diartikan sebagai suatu proses umat beragama dalam memahami dan mengamalkan ajaran agama secara adil dan seimbang. Kedua sikap tersebut dilakukan untuk menghindarkan diri dari perilaku ekstrim dan berlebihan (Nashohah, 2021).

Kata moderat dalam bahasa Arab lebih dikenal sebagai *al-wasathiyah* yang berarti terbaik dan paling sempurna (Akhmadi, 2019). Sifat *Wasathiyah* jika diterapkan secara terus-menerus oleh umat Islam maka akan menjadi umat terbaik dan terpilih. Melalui *wasathiyah* mewujudkan umat Islam yang moderat dalam kehidupan sehari-hari, baik urusan yang berkaitan dengan pemahaman keagamaan ataupun berkaitan dengan lingkungan sekitar (Budiman, 2020).

Quraish Shihab berpendapat bahwa kata *al-wasathiyah* mulanya memiliki makna segala sesuatu yang baik dan posisinya berada di antara dua yang ekstrim (Gunawan et al., 2021). Melalui *al-wasathiyah* atau moderasi pada dasarnya mengarahkan manusia untuk memiliki kecerdasan dalam melihat realitas yang ada, mampu membaca, memahami dan memperlakukan berbagai sudut pandang. Memperlakukan berbagai sudut pandang tersebut secara adil, tidak melakukan tindakan yang merugikan serta tidak melakukan keberpihakan kepada sesuatu tidak semestinya (Budiman, 2020).

Radikalisme di Indonesia dan Upaya-Upaya Pencegahan

Isu radikalisme merupakan isu yang sudah tidak asing lagi di Indonesia, bahkan menjadi perhatian berbagai kalangan. Berbagai upaya-upaya terus dilakukan untuk mencegah tumbuh kembangnya paham radikalisme di Indonesia. Negara Kesatuan Republik Indonesia merupakan negara yang memberikan kebebasan kepada warganya untuk menjalankan agama yang dipercayainya. Keberagaman merupakan keniscayaan bagi umat Islam dan tidak dapat dihindari. Selanjutnya perlu dilakukan adalah cara menyikapi perbedaan tersebut. Pada dasarnya perbedaan tersebut terjadi bertujuan untuk manusia saling mengenal satu sama lain.

Allah Swt menciptakan manusia dengan berbagai ciri khas dan perbedaan. Allah juga menjadikan mereka (manusia) bersuku-suku, berbangsa-bangsa dan perbedaan lainnya (Budiman, 2020). Manusia juga diberikan akal oleh Allah Swt untuk berfikir dan digunakan untuk menyelesaikan permasalahan dalam kehidupannya. Pendayagunaan akal tersebut juga harus dipadukan dengan wahyu Allah Swt (Fuady & Bistara, 2022). Namun perkembangan zaman dan perkembangan pemikiran manusia membuat semakin nyata perbedaan tersebut. Manusia sudah memahami antara individu dengan individu lainnya.

Dalam konteks keagamaan pun umat beragama terkadang memiliki cara pandang atau hasil pemikiran terhadap ajaran agamanya masing-masing tanpa terkecuali dalam Islam. Islam merupakan agama yang besar dan memiliki cukup banyak umat di seluruh dunia. Tentunya akan memiliki banyak perbedaan di antara umat Islam. Persatuan dan kesatuan umat Islam tidak boleh terpecah belah, karena umat Islam khususnya dan manusia pada umumnya mengemban amanah dari Allah Swt untuk menjadi wakil Allah Swt di muka bumi. Menurut al Faruqi manusia juga diciptakan oleh Allah Swt tidak hanya berpikiran untuk mencukupi kebutuhannya sehari-hari seperti makan dan lainnya. Manusia juga harus menjadi pranata Ilahi, yaitu berusaha juga untuk mewujudkan tujuan penciptaan alam semesta (Fuady, 2022).

Pemahaman terhadap ajaran-ajaran agama seringkali terjadi perbedaan pandangan dan hal itu wajar terjadi. Namun yang menjadi perhatian penting sekarang ini adalah munculnya kelompok radikalisme khususnya di Indonesia. Radikalisme berasal dari kata *radix* yang artinya akar, sedangkan radikal berarti mengakar. Beberapa penyebab radikalisme adalah dari internal seperti frustrasi pada diri sendiri, psikologis, konflik internal dalam diri, pemahaman terhadap agama, dan penegasan identitas. Faktor eksternal adanya radikalisme adalah lingkungan, ekonomi, sosial dan politik (Fuady et al., 2021).

Munculnya radikalisme di Indonesia juga disebabkan oleh faktor-faktor tersebut. Selain itu terjadinya perubahan tatanan sosial dan politik di Indonesia yang terkadang membuka celah bagi gerakan radikalisme berkembang (Asrori, 2015). Akan tetapi menurut Azyumardi Azra gerakan radikalisme di Indonesia baru sebatas menuntut terlaksananya aspirasi Islam. Tuntutan tersebut seperti diberlakukannya syariat Islam di Indonesia dan menjadikan Indonesia sebagai negara Islam (Asrori, 2015).

Tuntutan-tuntutan tersebut tentunya tidak sejalan dengan kultur bangsa Indonesia yang beragam. Di Indonesia sendiri tidak hanya umat Islam saja, namun berbagai agama juga tinggal dan hidup di Indonesia. Jika tuntutan tersebut dilaksanakan bukan tidak mungkin akan terjadi perpecahan bangsa Indonesia. Melihat tantangan yang semakin nyata perlu adanya upaya-upaya pencegahan sebelum terjadinya perpecahan. Salah satu yang perlu diperhatikan adalah memadukan antara pendidikan Pancasila dan menanamkan sikap moderat dalam beragama. Hal tersebut penting jika melihat munculnya gerakan radikalisme hadir salah satunya karena pemahaman terhadap agama, maka sikap moderat perlu diterapkan oleh umat beragama.

KESIMPULAN

Melalui pembahasan di atas dapat disimpulkan bahwa Pancasila merupakan dasar, ideologi, identitas negara Indonesia. Melalui Pendidikan Pancasila masyarakat Indonesia dapat turut serta memahami cita-cita bangsa Indonesia. Selain itu juga dapat memahami realita yang ada di Indonesia mengenai keberagaman. Pancasila harusnya lekat dalam kehidupan sehari-hari masyarakat Indonesia.

Munculnya gerakan radikalisme di Indonesia dapat menjadi tantangan bangsa dalam persatuan dan kesatuan bangsa. Maka dari itu penting kiranya untuk memahami dan mengimplementasikan sikap moderat dalam diri umat beragama.

DAFTAR PUSTAKA

- Agama, T. P. K. (2019). *Buku Saku Moderasi Beragama*. Badan Litbang dan Diklat Kementerian Agama RI.
- Akhmadi, A. (2019). Moderasi Beragama Dalam Keragaman Indonesia Religious Moderation in Indonesia ' S Diversity. *Jurnal Diklat Keagamaan*, 13(2), 45–55.
- Alzana, A. W., & Harmawati, Y. (2021). Pendidikan Pancasila Sebagai Pendidikan Multikultural. *Citizenship Jurnal Pancasila Dan Kewarganegaraan*, 9(1), 51–57.
- Anwar, S., & Salim, A. (2019). Pendidikan Islam dalam Membangun Karakter Bangsa di Era Milenial. *Al-Tadzkiyyah: Jurnal Pendidikan Islam*, 9(2), 233. <https://doi.org/10.24042/atjpi.v9i2.3628>
- Asrori, A. (2015). Radikalisme di Indonesia: Antara Historis dan Antropisitas. *Kalam: Jurnal Studi Agama Dan Pemikiran Islam*, 8(2), 252–268.
- Budiman, A. (2020). Internalisasi Nilai-Nilai Agama di Sekolah dalam Menumbuhkan Moderasi Beragama (Studi Kasus SMA Negeri 6 Kota Tangerang Selatan, Banten, Indonesia). In *Repository.unjkt.ac.Id*. UIN Syarif Hidayatullah.
- Dharma, S., & Siregar, R. (2014). Internalisasi Karakter melalui Model Project Citizen pada Pembelajaran Pendidikan Pancasila dan Kewarganegaraan. *Jurnal Pendidikan Ilmu-Ilmu Sosial*, 6(2), 132–137.
- Fuady, F. (2022). Krisis Kebudayaan Islam dan Gagasan Ismail Raji Al-Faruqi. *Literasi: Jurnal Kajian Keislaman Multi-Perspektif*, 2(2), 273–293.
- Fuady, F., & Bistara, R. (2022). Pengilmuan Islam Ziauddin Sardar dan Relevansinya Bagi PTKIN. *Academic Journal of Islamic Principles and Philosophy*, 3(1), 41–64.
- Fuady, F., Rofiah, I., & Selvia. (2021). Toleransi Nasaruddin Umar Sebagai Solusi Menanggulangi Radikalisme Atas Nama Agama. *Journal of Multidisciplinary Studies*, 5(1), 1–26.
- Gunawan, H., Ihsan, M. N., & Jaya, E. S. (2021). Internalisasi Nilai-nilai Moderasi Beragama dalam Pembelajaran PAI di SMA Al-Biruni Cerdas Mulia Kota Bandung. *Atthulab: Islamic Religion Teaching and Learning Journal*, 6(1), 14–25. <https://doi.org/10.15575/ath.v6i1.11702>
- Hadiwijono, A. (2016). Pendidikan Pancasila, Eksistensinya Bagi Mahasiswa. *Jurnal Cakrawala Hukum*, 7(1), 82–97.
- Ismaya, E. A., & Romadlon, F. N. (2017). Strategi Membentuk Karakter Semangat Kebangsaan Anggota Ambalan Kyai Mojo Dan Nyi Ageng Serang. *Refleksi Edukatika: Jurnal Ilmiah Kependidikan*, 7(2), 140–144. <https://doi.org/10.24176/re.v7i2.1224>
- Latif, R. M. (2022). Internalisasi Moderasi Beragama Di MTs. Negeri 2 Manggarai Timur Provinsi Nusa Tenggara Timur. *Al-Hikmah: Jurnal Agama Dan Ilmu Pengetahuan*, 19(1), 60–71. [https://doi.org/10.25299/al-hikmah:jaip.2022.vol19\(1\).9070](https://doi.org/10.25299/al-hikmah:jaip.2022.vol19(1).9070)
- Nashohah, I. (2021). Internalisasi Nilai Moderasi Beragama Melalui Pendidikan Penguatan Karakter Dalam Masyarakat Heterogen. *Prosiding Nasional*, 4(November), 127–146. <http://prosiding.iainkediri.ac.id/index.php/pascasarjana/article/view/68>

- Pradana, R., & Setiyono, J. (2021). Peran Pendidikan Pancasila Terhadap Pencegahan Penyebaran Terorisme Di Kalangan Pelajar. *Jurnal Pembangunan Hukum Indonesia*, 3(2), 136–154.
- Resmana, M. T., & Dewi, D. A. (2021). Pentingnya Pendidikan Pancasila untuk Merealisasikan Nilai-Nilai Pancasila dalam Kehidupan Bermasyarakat. *Jurnal Pendidikan Dan Kewirausahaan*, 9(2), 473–485.
- Sayektiningsih, Sumardjoko, B., & Muhibin, A. (2017). Penanaman Nilai-Nilai Karakter Dalam Pembelajaran Di Madrasah Aliyah Muhammadiyah Klaten. *Jurnal Manajemen Pendidikan*, 12(2), 228–238.
- Sulianti, A. (2018). Revitalisasi Pendidikan Pancasila dalam Pembentukan Life Skill. *Citizenship Jurnal Pancasila Dan Kewarganegaraan*, 6(2), 111–117.

Social Values Reflected from Tokyo Revengers Live-Action Movie

Anggun Purnomo Arbi*

STKIP PGRI Sidoarjo, Indonesia

Corresponding Author: anggunpurnomo58@gmail.com

Abstract

A good movie is one that is able to convey useful messages in social life. The researcher assumes that Tokyo Revengers Live-Action is a movie that presents social values. In other words, this research has the objective of analyzing and describing the types of social values contained in this movie. In conducting this research, the researcher applied a qualitative descriptive research method. The research instrument is divided into two parts: researchers and documentation. The film scene and scripts from Tokyo Revengers are the object of this research. In the data collection process, the researcher implemented the documentary method. Meanwhile, in the process of data analysis, researchers used content analysis methods. The researcher found that, in the Tokyo Revengers live-action movie, there are three types of social values, including affection, responsibility, and life harmony.

Keywords: social value, tokyo revengers live-action, movie

Abstrak

Film yang baik adalah film yang mampu menyampaikan pesan-pesan yang bermanfaat dalam kehidupan sosial. Peneliti berasumsi bahwa Tokyo Revengers Live-Action merupakan film yang menampilkan nilai-nilai sosial. Dengan kata lain, penelitian ini bertujuan untuk menganalisis dan mendeskripsikan jenis-jenis nilai sosial yang terkandung dalam film ini. Dalam melakukan penelitian ini, peneliti menggunakan metode penelitian deskriptif kualitatif. Instrumen penelitian dibagi menjadi dua bagian yaitu peneliti dan dokumentasi. Adegan film dan naskah dari Tokyo Revengers menjadi obyek penelitian ini. Dalam proses pengumpulan data, peneliti menerapkan metode dokumenter. Sedangkan dalam proses analisis data, peneliti menggunakan metode analisis isi. Peneliti menemukan bahwa, dalam film live-action Tokyo Revengers, terdapat tiga jenis nilai sosial, yaitu kasih sayang, tanggung jawab, dan keharmonisan hidup..

Kata Kunci: nilai sosial, Tokyo Revengers Live-Action, film

INTRODUCTION

Popular writers have frequently used movies to illustrate and convey both theoretical and symbolic understandings of human behavior (Sharjeel & Dadabhoy, 2013). Movie, motion pictures, can be a medium that conveys message. The script, scenes, quotations, or symbols incorporated into the movie serve to reflect this knowledge or message. The messages in the movie have a significant and unavoidable impact on the audience when they are skillfully conveyed and created in accordance with the desires of the media (Ameer & Zuberi, 2020). Film can also be used to transmit specific information, either implicitly or explicitly, making it a viable alternative to other forms of communication and as a tool for teaching. For example, the movie Wall-E (2008) conveys the message that humans need nature, and technology is not the solution to all problems. In addition to teaching viewers to constantly protect nature, this movie satirizes human actions that have harmed the environment.

According to this claim, movies not only give enjoyment but also teach valuable lessons to viewers. One valuable lesson that can be learned by watching movie is social value. Social values, guide to take good action, can be defined simply as things that the community finds to be positive, desirable, expected, and significant (Karo-karo & Wardana, 2022). Social values are a collection of beliefs held by society, and they now serve as the standard for how people should act in order to exist in a democratic and peaceful society (Fitriani, 2021). This study aims to describe the types of social values contained in the live-action Tokyo Revengers. The purpose of conducting this research is motivated by several reasons.

The first reason for doing this research is based on the assumptions of researchers. The researcher assumes that in the Tokyo Revengers movie there are many lessons about social values because this movie is themed on social problems experienced by teenagers. This assumption is based on the questions and predictions of the researcher after watching the trailer of the movie. The visuals and audio shown in the trailer for this film make predictions about the types of social values in this movie.

The second reason why this research was conducted is based on the importance of social values in social life. Social value has an important role or function in society. Social value is the appreciation given by society to everything that is proven to have functional utility for common life (Devi, 2021). Social values are also part of the culture of a society. In fact, social values have many functions if applied wisely. One of the functions of implementing social values is to direct people to think and behave properly in accordance with prevailing social norms. This can happen because people can always see the best way to act and behave. Therefore, social values can be transformed and inherited through social interaction.

In light of the issues and assertions made, the researcher is interested in analyzing the many social values in the live-action movie Tokyo Revengers (2021).

Synopsis of Tokyo Revengers live-action movie

This show tells the story of a 26-year-old man named Hanagaki Takemichi. At that time, he heard the news in the media that his former girlfriend in middle school (Hinata) had died because she was killed by a gang, the gang being Tokyo Manji. Then he was pushed by someone unknown at the train station. But suddenly, a magical thing happened. He was almost hit by a train, but he unconsciously woke up in the past, exactly 12 years ago. Realizing that, right then and there, he tried his best to save Hinata by using the information he knew from the future.

METHOD

Considering the location of the research, this research is included in the library research classification. Mahmud stated that "The term 'library research' refers to research that examines written or recorded sources, including books, magazines, documents, periodicals, scholarly journals, tabloids, and newspapers" (Arbi, 2021). This study uses extrinsic analysis as a method of studying literary works in a qualitative descriptive manner. The purpose of this study was to look at data in the form of phenomena and facts about social values as portrayed in the live-action film *Tokyo Revengers*. The data comes from *Tokyo Revengers*' scenes and scripts. The researcher employed documentary methods, including watching the *Tokyo Revengers* live-action movie twice, reading the screenplay or movie scripts, and taking field notes, to gather the data for this study. The researcher used a theory of content analysis provided by (Ary et al., 2010). The following is a representation of the data analysis steps of this research: The phenomenon that was being studied was first described by the researcher (the phenomenon in this research is about the social values in movies). In the second step, the researcher selected the medium (the live-action film *Tokyo Revengers* is the medium of this research). Then, the researcher created a comprehensive and mutually exclusive classification of codes. The documentation and the researcher were the two tools the researcher utilized to assess the data, which brings us to our fourth point. Last but not least, the researcher summarized or gave recommendations regarding the study's findings.

FINDINGS AND DISCUSSIONS

According to earlier researchers, there are three categories of social value: 1) Affection, 2) Responsibility, and 3) Life harmony. *Tokyo Revengers Live Action Movie* portrays all facets of societal value as an action film that addresses social issues. In the description that follows, all the variations on societal values are presented.

1. Affection

Affection is defined as a social value that reflects love, care, and loyalty for someone or something. As a form of social value, affection has several types including 1) devotion, 2) loyalty, 3) mutual help, 4) concern, and 5) kinship (Fitriani, 2021). The first type of affection reflected from this movie was devotion.

Devotion

Love, devotion, was shown on the movie scene and scripts. The act of devoting can be reflected from Takemichi and Hinata who always love each other and always support each other physically and mentally. They always help and protect each other. Hinata always support Takemichi in every situation. It can motivate Takemichi to always be the romantic hero in this show. This show represents a romantic love in the stories of Takemichi and Hinata, so they show that love is

everyone's need. It relates to a research about human's basic needs. To love and be loved is one of the basic human needs (Kartikasari & Handayani, 2012). It means that, in this movie, love is represented in actions than words. It is related to the previous research that discussed about love. It stated that love takes actions (Hikmawati, 2013). This show also represents devotion as the life motivation. This show provides a lesson about love as the motivation of life. At the beginning of the story, in the future of the original timeline, Takemichi finds out that Hinata has died. After learning of his power as a time leaper, Takemichi goes to the past and tries to fix the past in order to save his lover. His love for Hinata motivates Takemichi to fight and survive. He tried hard to change the past so that, in the future, Hinata could live. Love is a motivation for living in this show, as well as a motivation to protect loved ones because the outline of this story is about revenge based on protecting loved ones. In addition, Takemichi always shows affection for his friends, he always tries hard to protect and help them even though he is a weak person.

Mutual Help

This show contains an important message about good values that can be used as an example in social situations. Mutual assistance is one of the social values taught in the film *Tokyo Revengers Live Action*. Takemichi is a role model for a helpful person. It means he is a protagonist who represents what a supportive character is. Takemichi is someone who likes to help others. In this film, Takemichi is represented as a weak person who always struggles to help others. In the scene of his first meeting with Hinata, Takemichi tries hard to save Hinata, who is being bullied by an adult man. In addition, in the other scenes, Takemichi tried his best to help the near-dead Draken. He was trying to protect Draken from murder. He fought to defeat Kiyomasa, who tried to kill the Draken. Takemichi sincerely helps Draken get to the hospital. The Draken survived because of Takemichi's mutual help.

To support these statements, mutual help is a type of social value based on the attitude or action of helping others when they are in difficult or dangerous situations (Sulayani et al., 2021). Mutual help is a great value that has led to a well-established method of interpersonal interaction (Aisyah et al., 2016). Mutual help is also represented by a character named Hinata. Hinata's sincere actions in supporting Takemichi in every problem can be categorized as "mutual help." Mutual-help actions include motivating, treating wounds, and providing other assistance.

Loyalty

A strong desire to be loyal to others is loyalty, which is defined as "the quality of being faithful in support," in terms of a social value (Karo-karo & Wardana, 2022). *Tokyo Revenger's Live Action Movie* is a great Japanese movie that teaches people what loyalty is. Loyalty, in this movie, is represented by some characters. Firstly, Mikey's most loyal friend is known as Draken (Ryuguji Ken).

Draken is a very strict figure, so he always boldly criticizes Mikey's mistakes. Draken is Mikey's loyal friend who is always by his side. Draken's existence is a light for Mikey. Furthermore, the Tokyo Revengers gang has a large number of devoted followers. They always obey the gang's rules and orders from the Tokyo Revengers' president, Mikey. Thus, they are always fully committed to fulfilling their responsibilities and achieving success. On the other hand, Mizo Middle Five gang members are Takemichi's friends and are most loyal to him. They are Atsushi Sendo (Akkun), Hanagaki Takemichi, Kazushi Yamagishi, Takuya Yamamoto, and Makoto Suzuki.

2.Responsibility

Being responsible is a more mature expression of respect, so respecting someone else indicates that we value them (Humaira, 2018). It highlights people's moral duty to become empathic. Responsibility can be defined as something that is a person's obligation or duty to deal with. In this movie, responsibility is represented in some movie scenes. These scenes teach people how to apply responsibility. As a result, responsibility is divided into two parts: empathy and discipline.

Empathy

One of the social values taught in the Tokyo Revengers Live Action film is empathy. Empathy is the ability to read and understand people, as well as to connect with or resonate with them, whether on purpose or by accident (Wulandari, 2013). It means that empathy is a form of the main character's emotion. The main character of this show, Hanagaki Takemichi, is described as an emotional person, both physiologically and mentally. He is a character who is able to feel what other people feel. Empathy underlies Takemichi's good deeds. This is often addressed by Takemichi in several scenes, including when he cries. Takemichi always cries when he fails to help his friend and feel his friends' pain, despite being dubbed a "crybaby hero." Hinata is a good character in this show who also shows empathy several times. For that, she is also one of the characters that represents empathy. She has the ability to feel the suffering of others, or rather, feel empathy for Takemichi. Hinata's existence is a passion for Takemichi. Hinata is Takemichi's strongest reason and motivation to continue to do good because Hinata is always beside Takemichi as the person who always understands Takemichi's feelings.

Discipline

Although this show has the theme of juvenile delinquency, Tokyo Revengers represents the good values of discipline. Discipline can be reflected in great enthusiasm (Nurjani et al., 2018). People who are disciplined typically adhere to the norms set forth by institutions or their superiors, and they possess the mental fortitude to complete all of their tasks on time (Erlidawati & Rahmah, 2022). The members of Tokyo Revengers gang is the representation of discipline in this movie. They always obey the internal rules made by their president named Mikey. In addition, Takemichi is represented as a character who has a enthusiasm. Takemichi, the main character in this show, is

deeply committed to completing its mission. He always tries hard to achieve something he wants to achieve. He never felt down. That can be seen when he helped Draken, who was about to be killed by Kiyomasa.

3. Life Harmony

Life harmony, a type of social value, reflected the characters of the Tokyo Revengers. The capability to manage life's various aspects, including employment, relationships, and health, is necessary for having harmony in your life. Harmony is essential for individual and community growth, advancement, fulfillment, enjoyment, and survival. In this live-action movie, the researcher found out that life harmony is divided into two types: cooperation and justice.

Cooperation

The characters in the movie Tokyo Revengers embody several significant truths about living in harmony. Cooperation is one form of harmony in life that may be learned. Collaboration is a type of group activity in which several people carry out a task in accordance with a set of guidelines and norms (Fitriani, 2021). It is necessary to realize reciprocal benefits when implementing cooperation. Implementation of the value of cooperation is only possible if all parties or members of the group involved experience mutual interests and objectives. All members of the Tokyo Revengers gang always cooperate with each other in every problem they face. They always try to collaborate to achieve their main goal of forming a gang. They are very communicative in everything they do.

Justice

Justice is a concept that is most important in terms of politics and morals, and the word "justice" can be interpreted as a right or law (Parnami, 2019). In addition, a just person is a person who does right things that are in accordance with morality, ethics, religion, and law. Even though Mikey and Draken's characters are leaders of a motorcycle gang, they are depicted as figures who have a sense of justice. This is illustrated in the scene at the beginning of this show. Mikey and Draken stop the human fights held by Kiyomasa. They feel that these activities violate the norms prevailing in society.

CONCLUSIONS AND SUGGESTIONS

Conclusion

Tokyo Revengers is a live-action film that can be recommended because, based on research results, this show conveys good messages in social life. Some scenes, scripts and characters in this film represent social values, so this film presents education in a quite unique way. These social values are categorized into three types: 1) Affection (devotion, mutual help, and loyalty); 2) Responsibility

(emphaty and discipline); and 3) Life Harmony (cooperation and justice). In conclusion, the values contained in this film can be a good example in social life.

Suggestion

Based on the findings and discussions, the researcher suggests that this research can be useful material for teaching social value and moral value, as this research contains some crucial information about the analysis of social value in the Tokyo Revengers movie. The current researcher also provides suggestions for further research. They are suggested to conduct research about social values reflected in the Tokyo Revengers anime because the anime version has so many episodes. The great messages represented in the live-action film Tokyo Revengers should be learned or applied by the readers of this research.

REFERENCES

- Aisyah, S., Jaya, W. satria, & Surastina. (2016). NILAI-NILAI SOSIAL NOVEL “SORDAM” KARYA SUHUNAN SITUMORANG. *Jurnal Lentera Pendidikan LPPM UM METRO*, 1(1), 37–46.
- Ameer, A., & Zuberi, N. A. (2020). Content Analysis of Universal Values in Popular Hollywood Animated Movies A Study of Universal Values from 2010 To 2020. *Journal of Media & Communication (JMC)*, 1(2020), 98–112.
<https://doi.org/10.46745/ilma.jmc.2020.01.02.01>
- Arbi, A. P. (2021). Character Education Values Used in the Avengers: Endgame Movie. *JournEEL (Journal of English Education and Literature)*, 3(1), 11–22.
<https://doi.org/10.51836/journeel.v3i1.185>
- Ary, D., Jacobs, L. C., & Sorensen, C. (2010). *Introduction to Research in Education*. Cengage.
- Devi, N. W. P. (2021). *Nilai Sosial dalam Film Imperfect Karya Meira Anastasya Menggunakan Kajian Sosiologi Sastra*. UNIVERSITAS TADULAKO.
- Erlidawati, E., & Rahmah, S. (2022). The Educational Values in Fairy Tale Cartoon Film. *JETLEE : Journal of English Language Teaching, Linguistics, and Literature*, 2(1), 11–17. <https://doi.org/10.47766/jetlee.v2i1.203>
- Fitriani, E. (2021). *Social values in harry potter and the sorcerer’s stone movie* (Issue April). STATE INSTITUTE OF ISLAMIC STUDIES PONOROGO.
- Hikmawati, I. C. (2013). *LOVE EXPRESSION FOUND IN BREAKING DAWN MOVIE by STEPHENIE MEYER: PRAGMATICS ANALYSIS*. MUHAMMADIYAH UNIVERSITY OF SURAKARTA.
- Humaira, M. (2018). *AN ANALYSIS OF MORAL VALUES IN ZOOTOPIA MOVIE*. AR-RANIRY STATE ISLAMIC UNIVERSITY DARUSSALAM-BANDA.
- Karo-karo, A. M., & Wardana, M. K. (2022). An Analysis of Moral and Social Values in “Raya and the Last Dragon” Movie. *JURNAL SCIENTIA*, 11(1), 327–331.

- Kartikasari, D., & Handayani, F. (2012). Pemenuhan Kebutuhan Dasar Manusia Pada Lansia Demensia Oleh Keluarga. *Jurnal Nursing Studies*, 1, 175–182. <http://ejournal-s1.undip.ac.id/index.php/jnursing>
- Nurjani, A., Sulaiman, & Efendi, D. (2018). MORAL VALUES AND THEIR GOOD IMPACTS IN HACKSAW RIDGE MOVIE. *Krinok: Jurnal Linguistik Budaya*, 3(1). <http://journal.unnes.ac.id/sju/index.php/rainbow%0ATHE>
- Parnami, K. (2019). Concept of Justice Difficulties in Defining Justice. *International Journal of Law Management & Humanities*, 2(5), 1–7. www.ijlmh.com
- Sharjeel, M. Y., & Dadabhoy, K. (2013). Use of Films for Teaching Social Values in English Classes at Elementary Level Use of Films for Teaching Social Values in English Classes at Elementary Level 42. *Journal of Elementary Education*, 23(1), 41–52.
- Sulayani, N., Sitohang, L., Simbolon, L. O., & Tarigan, M. S. B. (2021). Moral Value and Character Education Found in Movie Miracle in Cell No 7. *Edukatif: Jurnal Ilmu Pendidikan*, 4(1), 162–169. <https://doi.org/10.31004/edukatif.v4i1.1753>
- Wulandari. (2013). THE BINARY OPPOSITION OF EMPATHY AND VIOLENCE IN MARK HERMAN'S THE BOY IN THE STRIPPED PAJAMAS THE MOVIE. *Rainbow: Journal of Literature, Linguistics and Cultural Studies*, 2(1), 1–8. <http://journal.unnes.ac.id/sju/index.php/rainbow%0ATHE>

Impelentasi Model *Brain Based Learning* Berbasis Tri Hita Karana untuk Meningkatkan Karakter Berkebhinekaan Global Siswa Sekolah Dasar

Ni Putu Candra Prastya Dewi¹, I Wayan Suja², Wayan Sutajaya

¹ Sekolah Tinggi Agama Hindu Negeri Mpu Kuturan, Jalan Pulau Menjangan, No. 27 Banyuning, Singaraja, Bali

² Universitas Pendidikan Ganesha, Jalan Udayana, No. 11 Singaraja, Bali

Corresponding Author: pendidikan.dasar500@gmail.com

Abstract

The rapid development of technology has both positive and negative impacts. One of the negative impacts is the occurrence of moral degradation which is indicated by the behavior of respecting culture which seems to be decreasing. this behavior shows the low character of students with global diversity. Therefore it is necessary to find a solution to improve the character of Global Diversity, namely by implementing the Tri Hita Karana-based Brain Based Learning model. This type of research is classroom action research (PTK). The research subjects were 28 grade IV students at SDN 1 Banyuasri. Primary data was collected by giving students a global diversity character questionnaire consisting of 20 statement items as measured by a Likert scale. Meanwhile, secondary data was obtained through a literature search and previous research. The results showed that there was an increase in the diversity character scores from cycle I to cycle II. So it means that the implementation of the Tri Hita Karana-based Brain Based Learning Model can improve the global diversity character of fourth grade students at SDN 1 Banyuasri.

Keywords: *Brain Based Learning Model, the global diversity character, Tri Hita Karana*

Abstrak

Perkembangan teknologi yang begitu cepat memberikan dampak yang positif dan negatif. Dampak negatifnya salah satunya yaitu terjadi degradasi moral yang ditunjukkan dengan perilaku menghargai kebudayaan terlihat semakin berkurang. Perilaku ini meunjukkan rendahnya karakter berkebhinekaan global siswa. Oleh karena itu perlu dicarikan solusi untuk meningkatkan karakter Berkebhinekaan Global yaitu dengan implementasi model Brain Based Learning berbasis Tri Hita Karana. Jenis penelitian ini merupakan penelitian tindakan kelas (PTK). Subyek penelitiannya yaitu siswa kelas IV SDN 1 Banyuasri sebanyak 28 orang. Data primer dikumpulkan dengan memberikan kuesioner karakter berkebhinekaan global siswa sebanyak 20 butir pernyataan yang diukur dengan skala likert. Sedangkan data sekunder diperoleh melalui pencarian literatur dan penelitian terdahulu. Hasil penelitian menunjukkan bahwa terjadi peningkatan skor karakter berkebhinekaan dari siklus I ke siklus II. Jadi disimpulkan bahwa implementasi Model Brain Based Learning berbasis Tri Hita Karana dapat meningkatkan karakter berkebhinekaan global siswa kelas IV SDN 1 Banyuasri.

Kata Kunci: *Model Brain Based Learning, Karakter Berkebhinekaan Global, Tri Hita Karana*

PENDAHULUAN

Kurikulum yang berkembang di Indonesia saat ini yaitu Kurikulum Merdeka Belajar. Penanaman enam elemen profil pelajar pancasila sangat ditekankan pada kurikulum merdeka. Salah satu elemen tersebut yaitu berkebhinekaan global yang mengandung pesan bahwa para anak bangsa harus bersemangat mempertahankan budaya asli, lokalitas dan identitas Indonesia, tetapi tetap terbuka dengan budaya lainnya sebagai bentuk menghargai dan pengenalan positif terhadap budaya tersebut. Apalagi di zaman globalisasi saat ini, hal itu tentunya akan memudahkan

pengenalan dan pertukaran budaya satu dengan yang lain. Kebinekaan global ini pun bisa dikatakan pula sebagai rasa menghargai perbedaan atau toleransi dalam keberagaman, menghargai budaya asal namun tidak menutup diri dari budaya luar.

Akan tetapi, dengan adanya perkembangan teknologi yang begitu pesat, perilaku menghargai kebudayaan terlihat semakin berkurang. Hal ini dibuktikan dengan anak-anak hingga remaja kini lebih menyukai musik K-pop akan tetapi mulai meninggalkan lagu-lagu daerah. Begitu pula dengan budaya berpakaian yang meniru budaya barat dengan berpakaian terbuka, membuat tingkat kesopanan seorang anak menjadi memudar. Hal ini memberikan dampak secara tidak langsung terhadap sikap mereka kepada guru di sekolah, atau pun kepada orang yang lebih tua. Banyak siswa di sekolah yang tidak sopan dengan orang tua. Bahkan ada siswa yang sudah mulai berani melawan gurunya, seperti kasus seorang anak SD berumur 10 tahun yang melawan gurunya ketika hendak dinasehat. Bahkan anak tersebut membusungkan dada dan mengatakan gurunya monyet (detikNews, 2016).

Sejalan dengan hal tersebut, hasil wawancara pada guru kelas IV SDN 1 Banyuasri menunjukkan bahwa 1) siswa kurang memiliki budaya menyapa guru, 2) siswa berteman dengan mengelompokkan diri, 3) masih ada beberapa anak yang tidak menerima jika pendapatnya tidak diterima. 4) hanya sedikit siswa yang senang mempelajari budaya daerah karena siswa terpengaruh budaya luar melalui gadget yang mereka punya. Hasil wawancara tersebut menunjukkan karakter berkebhinekaan global siswa sekolah dasar masih rendah. Hal ini sesuai dengan elemen berkebhinekaan global yaitu 1) mengenal dan menghargai budaya, 2) kemampuan komunikasi interkultural dalam berinteraksi dengan sesama, 3) refleksi dan tanggung jawab terhadap pengalaman kebhinekaan (Badan Standar Kurikulum, dan Asesmen Pendidikan, 2022). Oleh karena itu, perlu dicarikan solusi yang tepat untuk meningkatkan karakter berkebhinekaan global siswa.

Solusi yang dapat diambil yaitu dengan menerapkan model *brain based learning* berbasis Tri Hita Karana. Model *Brain Based Learning* merupakan sebuah konsep untuk menciptakan pembelajaran dengan berorientasi pada upaya pemberdayaan potensi otak (Nikmah, 2015). Otak dikatakan bekerja secara optimal jika semua potensi yang dimilikinya dapat teroptimalkan dengan baik. Pembelajaran berbasis kemampuan kerja otak mempertimbangkan apa yang sifatnya alami bagi otak manusia dan bagaimana otak dipengaruhi oleh lingkungan karena sebagian besar otak kita terlibat dalam hampir semua tindakan pembelajaran (Yulvinamaesari, 2014). Hal ini sesuai dengan hasil penelitian Oktaviana dan Rohendi (2017) yang menunjukkan bahwa pembelajaran dengan menerapkan model *Brain Based Learning* (BBL) untuk meningkatkan pemahaman siswa. Pembelajaran berbasis otak akan memperhatikan perbedaan karakteristik siswa. *Brain Based Learning* akan semakin optimal dalam menumbuhkan kesadaran berbudaya dengan mengaitkannya dengan Tri Hita Karana. Tri Hita Karana merupakan tiga penyebab kebahagiaan. Konsep Tri Hita Karana inilah yang dijadikan dasar untuk mengajarkan manusia agar mampu mengupayakan hubungan yang harmonis dengan Tuhan (*parhyangan*), dengan sesama manusia (*pawongan*) dan dengan alam lingkungannya (*palemahan*).

Sesuai dengan hasil penelitian Jaya (2019) mengenai “Membangun Mutu Pendidikan Karakter Siswa Melalui Implementasi Ajaran Tri Hita Karana”, yang hasilnya menunjukkan bahwa Konsep Tri Hita Karana sebagai upaya membangun karakter siswa disekolah. Model pembelajaran *Brain Based Learning* berbasis Tri Hita Karana akan diterapkan dalam pendidikan pancasila. Pembelajaran Pendidikan Pancasila ini di dalamnya juga mengandung materi Bhinneka Tunggal Ika yang didalamnya terdapat pembelajaran dalam menghargai keberagaman masyarakat Indonesia. Dengan seluruh perpaduan inilah maka dapat menjawab permasalahan karakter berkebhinekaan global yang dihadapi siswa SD.

Berdasarkan latar belakang tersebut, maka dilakukan penelitian dengan tujuan implementasi pembelajaran *Brain Based Learning* berbasis Tri Hita Karana untuk meningkatkan karakter berkebhinekaan global siswa sekolah dasar.

METODE

Jenis penelitian ini merupakan penelitian tindakan kelas (PTK). Subyek penelitian ini yaitu siswa kelas IV SDN 1 Banyuasri berjumlah 28 orang. Hal ini karena penelitian tindakan kelas mampu menawarkan pendekatan dan prosedur yang mempunyai dampak langsung bentuk perbaikan dan peningkatan profesionalisme guru dalam mengelola proses pembelajaran di kelas. Prosedur penelitian menggunakan siklus penelitian tindakan kelas dengan tahapan yaitu (1) perencanaan, (2) pelaksanaan, (3) pengamatan, (4) refleksi. Pelaksanaannya yaitu dilaksanakan dalam 2 siklus PTK. Adapun objek yang diteliti dalam penelitian ini yaitu karakter berkebhinekaan global siswa. Sumber data primer diperoleh dari hasil kuesioner karakter berkebhinekaan global berjumlah 20 pernyataan, dengan menggunakan skala likert 5 kategori. Sedangkan sumber data sekunder diperoleh dari data-data hasil belajar pendidikan pancasila siswa, hasil penelitian terdahulu, serta sumber referensi lain. Analisis data dilakukan dengan menghitung skor hasil kuesioner masing-masing siswa. Setelah itu dihitung rata-rata skor keseluruhan siswa untuk mengetahui tingkat keberhasilan penerapan. Adapun kriteria penerapan dinyatakan berhasil apabila 75% dari peserta didik memenuhi kriteria atau memperoleh skor di atas standar.

HASIL

Model *Brain Based Learning* Berbasis Tri Hita Karana diterapkan pada pembelajaran Pendidikan Pancasila di kelas IV SDN 1 Banyuasri. Kegiatan ini dilakukan selama 2 siklus. Tiap siklus terdiri atas beberapa tahapan yaitu tahap perencanaan, pelaksanaan, hingga refleksi siklus I. Begitu Tahap perencanaan dilakukan dengan (1) menetapkan tempat penelitian yaitu SDN 1 Banyuasri, (2) mengidentifikasi data dari hasil observasi dan wawancara dengan guru kelas IV SDN 1 Banyuasri, (3) menentukan titik fokus penelitian (pembelajaran pendidikan pancasila berbasis Tri Hita Karana), (4)

Menetapkan CP yang akan digunakan, (5) membuat perangkat pembelajaran yaitu RPP dalam 2 kali pertemuan, (6) Membuat kisi-kisi kuesioner karakter berkebhinekaan global, (7) membuat kuesioner karakter berkebhinekaan global. Pelaksanaan kegiatan siklus I dilakukan sesuai langkah model *Brain Based Learning*. (1) Pada tahap pertama yaitu pra-paparan. kegiatan diawal dengan salam pembuka, doa bersama (*parhyangan*), penyampaian tujuan pembelajaran. apersepsi mengenai pengamalan Pancasila yang pernah dilihat siswa di lingkungan sekitar. Selanjutnya (2) persiapan, guru memberikan apersepsi kepada siswa terkait implementasi nilai Pancasila di lingkungan sekitar. (3) Tahap inisiasi dan akuisisi, dilakukan dengan memberikan siswa video pembelajaran yang selanjutnya perlu dianalisis oleh siswa. (4) elaborasi, siswa diminta untuk melakukan analisis mendalam bersama kelompok terkait video yang telah diberikan guru (*pawongan/ interaksi antar siswa menciptakan hubungan harmonis*). (5) Inkubasi dan memasukkan memori, pada tahap ini siswa diajak untuk beristirahat sejenak dengan memberikan soal yang relatif mudah sambil memberikan siswa mendengarkan musik. (6) verifikasi dan pengecekan keyakinan, pada tahap ini, guru memberikan soal yang lebih rumit untuk dikerjakan siswa secara individu dengan diiringi musik untuk mengetahui pemahaman siswa terhadap materi. (7) perayaan atau selebrasi, yaitu guru menyimpulkan materi yang dipelajari, kemudian siswa diberikan perayaan kecil atas keberhasilannya dalam menyelesaikan tugas yang diberikan guru saat itu.

Setelah pelaksanaan PTK, siswa diberikan kuesioner untuk mengukur karakter berkebhinekaan global. Kuesioner tersebut dihitung untuk mengetahui tingkat keberhasilan penerapan model *Brain Based Learning* berbasis Tri Hita Karana. Adapun hasil rekapan skor kuesioner karakter berkebhinekaan global siswa kelas IV SDN 1 Banyuasri dapat dilihat pada tabel 1.

Tabel 1
Perbandingan Skor Kuesioner Berkebhinekaan Siklus I dan II

No	Ketuntasan	Siklus I		Siklus II	
		F	%	F	%
1	Tuntas	18	64,28%	25	89,28%
2	Tidak Tuntas	10	35,71%	3	10,71%
	Rerata		72,25		88,34
	Maksimum		88		95
	Minimum		70		75

Berdasarkan tabel 1 di atas, peningkatan karakter berkebhinekaan global dapat dilihat dari presentase ketuntasan pada siklus I dan siklus II. Pada siklus I rata-rata skor karakter berkebhinekaan global masih dibawah KKM yaitu 76. Selain itu, presentase ketuntasan klasikal juga masih berada di bawah 70%. Sehingga perlu dilanjutkan pada siklus II. Selanjutnya pada siklus II diperoleh rata-rata ketuntasan klasikal sudah di atas KKM. Begitupula presentase ketuntasan klasikal sudah memenuhi kriteria yaitu $89,28\% > 70\%$.

Berdasarkan data pada tabel, maka dapat dituangkan dalam bentuk Diagram berikut ini.

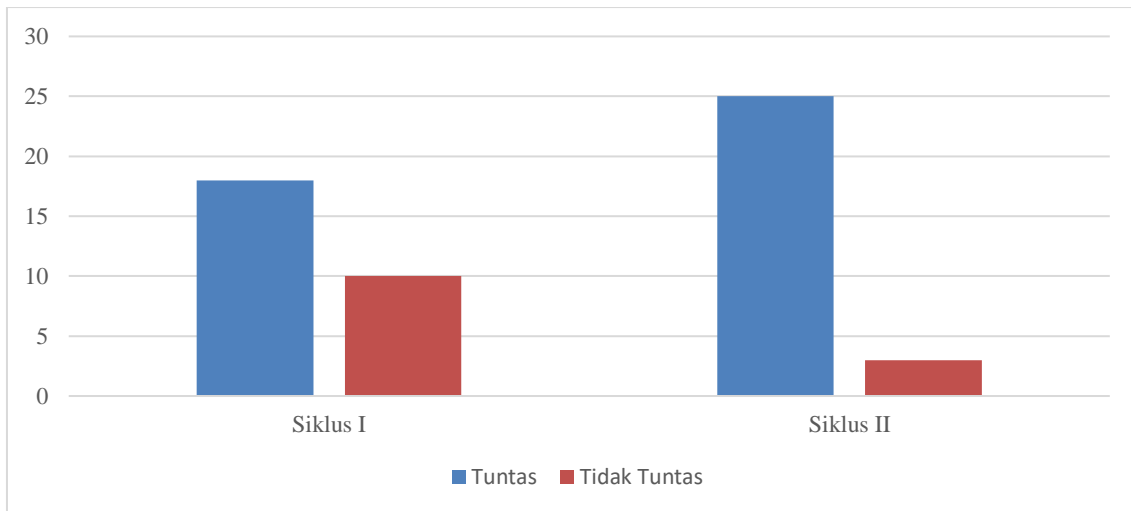

Gambar 1 Diagram Batang Ketuntasan Karakter Berkebhinekaan Global

Berdasarkan diagram batang tersebut dapat dilihat bahwa diagram batang berwarna biru di sebelah kanan lebih tinggi dibandingkan sebelah kiri. Hal ini menunjukkan jumlah ketuntasan pada siklus II lebih besar dari siklus I. Sebaliknya diagram batang berwarna merah di sebelah kiri lebih tinggi dibandingkan sebelah kanan, yang menunjukkan jumlah ketidaktuntasan siklus I lebih tinggi dibanding siklus II. Berdasarkan hasil tersebut, maka terjadi peningkatan karakter berkebhinekaan global dari siklus I ke siklus II, yang menunjukkan model pembelajaran *Brain Based Learning* berbasis Tri Hita Karana tepat diterapkan dalam menjawab permasalahan pembelajaran pendidikan pancasila siswa kelas IV di SDN 1 Banyuasri.

Berdasarkan hasil di atas, model pembelajaran *brain based learning* berbasis Tri Hita Karana memberikan dampak positif terhadap karakter berkebhinekaan global siswa. Hal ini dikarenakan model *Brain Based Learning* berbasis Tri Hita Karana tidak hanya fokus dalam memaksimalkan potensi kognitif siswa. Namun melalui kearifan lokal, karakter siswa menjadi terbentuk. Hal ini ditunjukkan pada tahapan model *Brain Based Learning* terdapat bagian *parhyangan* (hubungan manusia dengan tuhan), *pawongan* (hubungan manusia dengan manusia), *palemahan* (hubungan manusia dengan lingkungan). Menurut Anggraini (2020), yang membedakan BBL dengan model pembelajaran yang lain adalah BBL memiliki ciri khas pembelajaran yang rileks, pembelajaran yang konstruktivistik, pembelajaran yang menekankan aspek kerjasama antarsiswa, adanya cukup waktu bagi siswa untuk merefleksikan materi yang telah diterimanya, pembelajaran yang bermakna dan kontekstual. Penerapan model pembelajaran BBL ada beberapa hal yang harus diperhatikan karena sangat mempengaruhi proses pembelajaran, yaitu lingkungan musik, permainan (*brain gym*), peta pikir (*mind map*), kejutan (*brain teasing*) dan penampilan guru. Musik dapat mengurangi stres dan dapat meningkatkan efisiensi pembelajaran serta dapat meningkatkan perhatian dalam proses pembelajaran (Geethanjali, 2018).

Berbagai hasil studi tentang perkembangan anak juga menyimpulkan bahwa pada dasarnya setiap siswa itu baik, mereka memiliki kebutuhan untuk berekspresi, mengendalikan diri, memberi atensi dan mencintai. Hanya saja beberapa cara yang mereka pilih untuk mengekspresikan kebutuhan kadang-

kadang tidak sesuai dengan situasi (kelas). Kondisi keseharian di sekolah seringkali tidak mampu mengakomodasi kebutuhan siswa secara keseluruhan, akhirnya mereka mencari kompensasi-kompensasi (...). Proses tersebut harus didukung dengan penciptaan iklim belajar yang humanis, melalui berbagai kegiatan seperti pemeliharaan lingkungan sekolah yang nyaman yang melibatkan siswa secara aktif, melakukan kegiatan-kegiatan yang mirip dengan kehidupan nyata seperti dalam bersosialisasi, kegiatan ekstrakurikuler dan hubungan social antar warga sekolah yang penuh dengan keramahan situasi pembelajaran yang demokratis. Sekolah yang ramah anak, lingkungan yang nyaman, dan keterlibatan anak terlibat dalam persoalan-persoalan nyata akan mendorong tumbuhnya jiwa humanis pada setiap anak. Implementasi pembelajaran yang berbasis otak (brain based learning) berbasis pendidikan karakter bertujuan mengembalikan proses pembelajaran kepada hakikatnya, yaitu pembelajaran yang sesuai dengan potensi kerja otak sehingga hasilnya optimum karena kerja otak menjadi maksimal. Oleh karena salah satu sifat otak adalah 99% berkembang secara tanpa disadari dan hanya 1% yang berlangsung melalui pembelajaran disadari (*formal administrative*) (Yulvinamaesari, 2014). Untuk itu rancangan proses pembelajaran harus mampu menciptakan iklim yang mendorong terjadinya proses-proses yang tanpa disadari. Hal ini diperkuat dengan penerapan Tri Hita karena. Ketika siswa terbiasa menjaga hubungan yang harmonis antara manusia dengan Tuhan, manusia dengan manusia, serta manusia dengan lingkungan, maka karakternya akan terbentuk. Karakter yang diharapkan yaitu berkebhinekaan global. Salah satu elemen berkebhinekaan global yaitu mampu menghargai keberagaman. Melalui diskusi kelompok yang berkaitan dengan menjaga hubungan harmonis dengan sesama manusia, siswa terbiasa untuk menghargai keberagaman berpikir, keberagaman latar belakang teman dalam kelompoknya untuk dapat memecahkan permasalahan yang diberikan guru. Begitu pula dengan komponen lainnya yaitu menjaga hubungan harmonis antara manusia dengan Tuhan dan manusia dengan lingkungan semakin membuat siswa menyadari keberagaman yang ada di lingkungan yang patut disyukuri sebagai ciptaan Tuhan.

KESIMPULAN

Berdasarkan hasil penelitian dan pembahasan, dapat disimpulkan bahwa pembelajaran pendidikan pancasila berbasis Tri Hita Karana dapat meningkatkan karakter berkebhinekaan global siswa sekolah dasar. Hal ini dapat dilihat dari peningkatan skor karakter berkebhinekaan global dari siklus I ke siklus II. Hal ini dikarenakan dengan pembelajaran pendidikan pancasila berbasis Tri Hita Karana siswa dapat belajar secara lebih bermakna melalui implementasi hubungan manusia dengan Tuhan, manusia dengan manusia, dan manusia dengan lingkungan.

DAFTAR PUSTAKA

- Anggrani, N.W.Y., N.P. Ristiati., dan N.L.P.L. Devi. (2020). Pengaruh Model Pembelajaran *Brain Based Learning* (BBL) dan Model Pembelajaran Langsung terhadap Pemahaman Konsep Siswa SMP. *JPPSI : Jurnal Pendidikan dan Pembelajaran Sains Indonesia*, 3 (1), 71-82.
- Badan Standar Kurikulum dan Asesmen Pendidikan. (2022). Dimensi, Elemen, dan Subelemen Profil Pelajar Pancasila pada Kurikulum Merdeka. Tersedia pada <http://kurikulum.kemdikbud.go.id/wp-content/uploads/2022/07/V.2-Dimensi-elemen-subelemen-Profil-Pelajar-Pancasila-pada-Kurikulum-Merdeka.pdf>. Diakses pada 20 Desember 2022.
- DetikNews. (21 Oktober 2016). Viral di Medsos, Bocah SD Melawan Ibu Guru. Tersedia pada <https://news.detik.com/berita/d-3326185/viral-di-medsos-bocah-sd-melawan-ibu-guru>. Diakses pada 22 Desember 2022.
- Geethanjali, B., Kanagasabai, A., Mohan, J. (2018). Music Induced Emotion and Music Processing in the Brain- A Reeviw. *Journal of Clinical and Diagnostic Research*, 12 (1).
- Jaya, K.A. 2019. Membangun Mutu Pendidikan Karakter Siswa Melalui Implementasi Ajaran Tri Hita Karana. *Jurnal Penjaminan Mutu*. 5 (1), 57-67.
- Oktaviana, S.E. dan E. Rohendi. 2017. Model *Brain Based Learning* (BBL) untuk Meningkatkan Pemahaman Siswa pada Konsep Daur Air. *Antologi UPI*, 5 (1), 99-109.
- Yulvinamaesari, Y. (2014). Implementasi *Brain Based Learning* dalam Pembelajaran berbasis Pendidikan Karakter. *Prosiding Seminar Nasional*. 99-106. Tersedia pada <https://journal.uncp.ac.id>.

TRAINING ON MAKING RUMPON AS FISH HABITAT FOR FISHERMAN IN UJONG BLANG VILLAGE LHOKSEUMAWE CITY

M. Fauzan¹, Bustami², Mukhlis¹, Teuku Mudi Hafli¹, Syibral Malasyi¹, Fasdarsyah¹

¹ Prodi Teknik Sipil, Universitas Malikussaleh, Kampus Bukit Indah - Kota Lhokseumawe

² Prodi Teknik Informatika, Universitas Malikussaleh, Kampus Bukit Indah - Kota Lhokseumawe

Corresponding Author: teukumudi@unimal.ac.id

Abstract

Indonesia has a very diverse fishery resource potential, including large pelagic, small pelagic, demersal, penaeid shrimp, crabs, crabs, squid and reef fish. Fishery is one sector that is relied upon for Indonesia's future development, because it can provide an economic impact to some of Indonesia's population. The national capture fisheries are still characterized by small-scale capture fisheries. This can be proven by the existence of capture fisheries in Indonesia which is still dominated by small-scale capture fisheries, namely around 85%, and only around 15% is carried out by larger-scale fisheries. the use of fishing gear that is not environmentally friendly encourages over-exploitation of fishery resources. rumpun are a tool for collecting fish. The use of rumpun as fishing aids has long been recognized by Indonesian fishermen. The success of rumpun as fishing aids need not be doubted anymore, because rumpun are very effective as a tool to collect fish to make it easier to catch. The method used in this activity is to conduct counseling in the form of providing a theoretical view of the positive impact in the field of rumpun. After conducting counseling, the training will continue with how to make rumpun properly and correctly.

Keywords: Rumpun, Ships/Boats, Fish Catchers, Fishermen.

Abstrak

Indonesia memiliki potensi sumberdaya perikanan yang sangat beragam, meliputi pelagis besar, pelagis kecil, demersal, udang penaeid, kepiting, rajungan, cumi-cumi, dan ikan karang. Perikanan adalah salah satu sektor yang diandalkan untuk pembangunan masa depan Indonesia, karena dapat memberikan dampak ekonomi kepada sebagian penduduk Indonesia. Perikanan tangkap nasional masih dicirikan oleh perikanan tangkap skala kecil. Hal ini dapat dibuktikan dengan keberadaan perikanan tangkap di Indonesia yang masih didominasi oleh usaha perikanan tangkap skala kecil yaitu sekitar 85%, dan hanya sekitar 15% dilakukan oleh usaha perikanan skala yang lebih besar. penggunaan alat tangkap yang tidak ramah lingkungan mendorong terjadinya eksploitasi yang berlebihan terhadap sumberdaya perikanan. Rumpun adalah salah satu alat bantu pengumpul ikan. pemanfaatan rumpun sebagai alat bantu penangkapan ikan sudah lama dikenal oleh nelayan Indonesia. Keberhasilan rumpun sebagai alat bantu penangkapan ikan tidak perlu disangsikan lagi, karena rumpun sangat efektif berfungsi sebagai alat untuk mengumpulkan ikan sehingga memudahkan dalam penangkapan. Metode yang digunakan pada kegiatan ini adalah dengan melakukan penyuluhan berupa memberikan pandangan teoritis mengenai dampak positif dalam bidang rumpun. Setelah melakukan penyuluhan, maka pelatihan akan dilanjutkan dengan cara pembuatan rumpun yang baik dan benar.

Kata Kunci: Rumpun, Kapal/Perahu, Penangkap Ikan, Nelayan

PENDAHULUAN

Lhokseumawe adalah sebuah kota di Provinsi Aceh yang berada persih di tengah jalur timur Sumatera sehingga kota ini menjadi jalur distribusi dan perdagangan yang sangat penting di Provinsi

Aceh. Selain itu, Lhokseumawe merupakan jalur strategis bagi wisatawan yang ingin menikmati jalur darat di tanah Aceh. Wilayah Kota Lhokseumawe berbatasan dengan Selat Malaka di sebelah utara dan Kabupaten Aceh Utara di sebelah selatan, barat, dan timur.

Perikanan adalah salah satu sektor yang diandalkan untuk pembangunan masa depan Indonesia, karena dapat memberikan dampak ekonomi kepada sebagian penduduk Indonesia. Perikanan tangkap nasional masih dicirikan oleh perikanan tangkap skala kecil. Hal ini dapat dibuktikan dengan keberadaan perikanan tangkap di Indonesia yang masih didominasi oleh usaha perikanan tangkap skala kecil yaitu sekitar 85%, dan hanya sekitar 15% dilakukan oleh usaha perikanan skala yang lebih besar.

Belum banyaknya teknologi yang bisa diterapkan oleh masyarakat sekitar dikarenakan kurang tanggapnya mereka terhadap perkembangan media dan teknologi seperti sekarang ini. Masyarakat masih mengandalkan cara-cara tradisional untuk mendapatkan ikan, misalnya dengan memancing dan menebar jala dengan hasil yang tidak menentu. Hal tersebut tentu saja mengakibatkan masyarakat susah untuk memenuhi kebutuhan hidupnya sehari-hari, ditambah dengan terus meningkatnya harga-harga kebutuhan pokok seperti sekarang ini.

Tidak hanya itu, penggunaan alat tangkap yang tidak ramah lingkungan mendorong terjadinya eksploitasi yang berlebihan terhadap sumberdaya perikanan. Kecendrungan masyarakat nelayan untuk memaksimalkan hasil tangkapan dengan menggunakan alat tangkap yang tidak ramah lingkungan seperti pemboman dan Bius akan menimbulkan permasalahan terhadap kerusakan lingkungan dan penurunan stok diperairan, berkenaan dengan hal tersebut, salah satu upaya mengelola sumberdaya perikanan dengan melestarikan sumberdaya hayati perairan melalui program perbaikan habitat dengan cara mengembangkan terumbu karang buatan (*artificial reef*), yang dapat juga dikategorikan sebagai rumpon karena berfungsi sebagai alat bantu mengumpulkan ikan atau gerombolan ikan serta diimbangi dengan penggunaan alat tangkap yang ramah lingkungan, seperti pancing ulur, pancing senggol, bubu, jaring rampus, jaring kakap dan trammel net.

Oleh karena itu pada pengabdian ini, tim akan memberikan pelatihan dan penerapan rumpon bagi masyarakat setempat, khususnya yang bermata pencaharian sebagai nelayan. Rumpon adalah salah satu jenis alat bantu penangkapan ikan yang dipasang dilaut, baik laut dangkal maupun laut dalam. Pemasangan tersebut dimaksudkan untuk menarik gerombolan ikan agar berkumpul disekitar rumpon, sehingga ikan mudah untuk ditangkap. Rumpon dalam bahasa kelautan adalah karang buatan yang dibuat oleh manusia dengan tujuan sebagai tempat berkumpul ikan. Rumpon merupakan rumah buatan bagi ikan di dasar laut yang dibuat secara sengaja dengan menaruh berbagai jenis barang di dasar laut seperti ban, dahan dan ranting dengan pohonnya sekaligus. Barang - barang tersebut dimasukkan dengan diberikan pemberat berupa beton, batu - batuan dan pemberat lainnya sehingga posisi dari rumpon tidak

bergerak karena arus laut. Barang - barang yang dimasukkan kedalam laut dapat terus ditambah secara berlanjut untuk menambah massa rumpon.

Pemanfaatan rumpon sebagai alat bantu penangkapan ikan sudah lama dikenal oleh nelayan Indonesia. Keberhasilan rumpon sebagai alat bantu penangkapan ikan tidak perlu disangsikan lagi, karena rumpon sangat efektif berfungsi sebagai alat untuk mengumpulkan ikan sehingga memudahkan dalam penangkapan. Rumpon adalah salah satu alat bantu pengumpul ikan. Ada 2 (dua) jenis rumpon yaitu rumpon permukaan (*pelagis*) dan rumpon dasar (*demersal*). Rumpon permukaan (rompong, onjen, tendak) sudah banyak dikenal dan digunakan oleh nelayan untuk mengumpulkan ikan-ikan pelagis, sedangkan rumpon dasar untuk mengumpulkan ikan-ikan dasar belum banyak dikenal dan digunakan oleh nelayan Indonesia (BBPPI, 2008).

METODE

Kegiatan pengabdian ini didesain dengan mengidentifikasi masalah yang timbul dengan menerapkan model *Partisipatory Rural Appraisal* (PRA). *Partisipatory Rural Appraisal* (PRA) merupakan suatu penyempurnaan metode pendekatan pembangunan, yang sesungguhnya berbasis pada keterlibatan masyarakat secara menyeluruh mulai dari studi awal, perencanaan, pelaksanaan, pengawasan dan evaluasi. Metode ini ditempuh dengan memobilisasi sumber daya manusia dan alam setempat, serta lembaga lokal guna mempercepat peningkatan produktivitas, menstabilkan, dan meningkatkan pendapatan masyarakat serta mampu pula melestarikan sumberdaya setempat. Bertolak dari konsep *Partisipatory Rural Appraisal* (PRA), maka tahapan kegiatan dalam model ini adalah melaksanakan identifikasi masalah setiap perumusan program maupun pendanaannya dilaksanakan secara terarah dengan berpihak dan melibatkan masyarakat di Desa Hagu Barat Laut. Dengan demikian dalam merumuskan masalah, mengatasi masalah, penentuan proses dan kriteria masalah harus mengikutsertakan atau bahkan ditentukan oleh masyarakat/kelompok sasaran.

Selanjutnya melalui analisis akan terinventarisir keterbatasan dan keberadaan berbagai sumberdaya, sarana dan prasarana, maupun jenis-jenis usaha masyarakat. Disamping itu pula akan ditemukan berbagai jenis kesenjangan dan kemiskinan secara mendalam baik secara natural, struktural, ataupun kultural.

Desain kegiatan adalah kerangka konseptual pelaksanaan kegiatan. Kegiatan ini akan dilaksanakan dengan model *Entrepreneurship Capacity Building* (ECB) dan *Technology Transfer* (TT) serta dengan menerapkan Teknologi Tepat Guna (TTG). Model *Entrepreneurship Capacity Building* (ECB) terkait dengan kemampuan berwirausaha dari masyarakat, dengan model ini kedepannya diharapkan:

memberikan wawasan, sikap, dan keterampilan usaha, memberikan peluang, memfasilitasi (modal

pinjaman dsb.), dan memonitor dan mengevaluasi bagaimana perkembangan usahanya.

Pemberdayaan dan pembelajaran masyarakat/kelompok sasaran dilakukan dengan keaksaraan pelatihan dan pemahaman untuk mengembangkan mata pencaharian baik itu yang berkenaan dengan media/teknologi, desain, dan pengembangan. Dengan cara diatas maka masyarakat/kelompok sasaran akan dapat meningkatkan keterampilan yang dimiliki sehingga mampu bersaing dengan masyarakat lainnya. Dalam proses pemberdayaan dan pembelajaran akan dipandu dengan silabus sehingga terarah dalam mengembangkan usaha. Selain panduan silabus, juga disiapkan tenaga profesional di bidang Ilmu Mekanika Bahan dari Prodi Teknik Sipil, khususnya bahan-bahan yang nantinya digunakan sebagai sarana pembuatan media rumpon.

Setelah melakukan pelatihan untuk meningkatkan sumberdaya manusia, maka dalam waktu berkala kami akan melakukan pertemuan kembali dengan Geuchik untuk mengetahui efektifitas dari pelatihan yang telah dilakukan. Pelaksanaan upgrade skill juga akan dilakukan berlanjut setelah pelaksanaan progam pelatihan ini selesai, dengan tujuan untuk meningkatkan kemampuan skill dan memberikan informasi update kepada masyarakat. Waktu pelaksanaan dilaksanakan di kantor geuchik untuk mempermudah akses masyarakat yang mengikuti pelatihan.

HASIL

Kegiatan Pelatihan Pembuatan Rumpon Sebagai Habitat Ikan Bagi Nelayan Pancing Di Desa Ujong Blang Kota Lhokseumawe disambut dengan baik dan penuh semangat oleh pihak peserta dan perangkat desa, dimana banyak peserta yang ikut terlibat dalam pelatihan ini. Kegiatan ini meliputi persiapan alat yang dibutuhkan untuk membuat rumpon serta mengaplikasikan langsung cara membuat rumpon pada objek yang telah disediakan agar peserta dapat mahir dalam pengaplikasiannya pada lapangan.

Kegiatan ini adalah pelatihan yang ditujukan untuk masyarakat yan berada pada kawasan pesisir, pelatihan proses pembuatan rumpon dasar bagi masyarakat yang belum mengetahui tentang cara pembuatan rumpon. Pelaksanaan pelatihan ini menyesuaikan dengan jadwal dari kegiatan peserta, pemilihan waktu kegiatan di laksanakan agar tidak mengganggu kegiatan peserta pelatihan. Untuk mempermudah akses lokasi kepada peserta, pelatihan dilaksanakan di barak nelayan yag berada di desa Hagu Barat Laut yang berada dekat dengan muara laut. Peserta dari kegiatan tersebut berasal dari perwakilan setiap dusun yang ada di desa Hagu Barat Laut, perwakilan berasal dari berbagai dusun.

Pada kegiatan pengabdian ini setiap anggota kegiatan memberikan kontribusinya untuk menambah wawasan dari peserta. Setelah kata sambutan dari ketua pelaksana pengabdian yaitu M. Fauzan, S.T., M.T dan Geuhik Hagu Barat Laut selanjunya acara pembukaan yang dilakukan oleh Geuchik Hagu Barat Laut. Setelah pembukaan dilanjutkan dengan pemaparan oleh ketua pelaksana yag diwakilkan oleh anggota pelaksana yaitu Bustami, S.Si, M.Si., M. Kom, Fasdarsyah, S.T., M.T, Mukhlis, S.T., M.T, Syibril Malasyi, S.T., M.T dan T. Mudi Hafli, S.T., M.T mengenai pengantar rumpon serta

metode pelaksanaan peletakan rumpon.

Komunikasi awal tim melakukan pertemuan dengan Geuchik Hagu Barat Laut untuk menjelaskan tujuan dari kegiatan yang akan dilakukan oleh tim. Sambutan yang baik dari Geuchik Hagu Barat Laut bersama perangkat desa, Geuchik Hagu Barat Laut merasa terbantu dengan kegiatan ini karena ada beberapa proyek desa yang belum terselesaikan karena kurangnya kemampuan dalam pemasangan rumpon. Selama melaksanakan pelatihan, peserta mengikuti dan menyimak materi yang disampaikan oleh tim dengan antusias. Antusias yang terlihat adalah dari seorang peserta sangat menekuni bagaimana cara mengoperasikan peralatan yang digunakan untuk pemasangan rumpon pada umumnya. Pada akhir kegiatan tersebut peserta mengajukan permohonan, yaitu agar nanti kedepannya perlu dibuat lagi pelatihan yang serupa, kemudian untuk memberikan pemahaman lanjut, alat peraga dihibahkan kepada peserta melalui perangkat desa agar dapat digunakan sebagai media pembelajaran untuk selanjutnya. Berikut ini adalah dokumentasi kegiatan yang dilaksanakan di desa Hagu Barat Laut bersama dengan peserta pelatihan rumpon.



Gambar 1. Lokasi Pengabdian



Gambar 2. Pemaparan Tujuan Kegiatan



Gambar 3. Pemaparan Pengantar Rumpon



Gambar 4. Pemaparan Lajutan Pengantar Rumpon



Gambar 5. Foto Bersama Peserta

KESIMPULAN

Dari kegiatan yang telah dilaksanakan dan analisa pelaporan kegiatan, dapat ditarik beberapa kesimpulan sebagai berikut:

1. Kehidupan masyarakat yang berada di sekitar kawasan pesisir sekitar temyata masih memiliki permasalahan yang penyelesaiannya harus bersinergi dengan kampus.
2. Terdapatnya beberapa masyarakat yang belum paham terhadap fungsi rumpon
3. Teknik pembuatan rumpon dapat menjadi modal baru bagi masyarakat yang saat ini masih belum memiliki pekerjaan mengingat begitu banyak manfaatnya.

DAFTAR PUSTAKA

- Anonim. 1993. Status dan Rencana Pengembangan Budidaya Ikan di Perairan Umum di Propinsi Jambi. Makalah pada Pertemuan Teknis Pengendalian Budidaya Ikan di Perairan Umum, Jambi 1-2 September 1993. Dinas Perikanan Propinsi Jambi, Jambi.
- Anonim. 1995. Pengembangan dan Pelestarian Sumber Daya Ikan Perairan Umum Secara Terpadu. Rapat Kerja Teknis Direktorat Jenderal Perikanan, Sukabumi 14-15 Juli 1995. Direktur Bina Sumber Hayati, Sukabumi.
- C. D. Pratama, "Masalah Sosial: Definisi dan Faktor Penyebabnya," Kompas.com, 2020. <https://www.kompas.com/skola/read/2020/11/24/171602269/masalah-sosial-definisi-dan-faktor-penyebabnya> (accessed Jun. 15, 2021).
- Direktorat Jenderal Perikanan, 1995. Penggunaan Payaos/Rumpon di Indonesia. Jakarta.
- Hadi Sudjana. (2005). Metode dan Teknik Pembelajaran Partisipatif. Bandung: Falah Production.
- Indrianawati and N. D. Mahdiyyah, "Dampak Pertumbuhan Penduduk Terhadap Alih Fungsi Lahan Pertanian di Kabupaten Cirebon Tahun 2010-2016," Reka Geomatika, vol. 2019, no. 1, pp. 21-29, 2020, doi: 10.26760/jrg.v2019i1.3706.
- Kottelat, M., A.J. Whitten, S.N. Kartikasari & S. Wiroatmodjo. 1993. Freshwater Fishes of Western Indonesia and Sulawesi. Edisi Dwi Bahasa Inggris - Indonesia. Periplus Edition (HK) Ltd. Bekerjasama dengan Kantor Menteri KLH, Jakarta, Indonesia.
- R. D. Kadek, "Pelatihan Pembuatan Rumpon Bagi Kelompok elayan Di Desa Les, Kecamatan Tejakula, Kabupaten Buleleng", Jurnal Widya Laksana, Vol. 5, No. 1, Janari 2016.
- S. Nurhayati, "Pengaruh Kondisi Ekonomi Terhadap Tingkat Pendidikan Anak Di Desa Sinar Tebudak Kecamatan Tujuh Belas," Pendidik: dan Pembelajaran Unum, vol. 6, no. 7, pp. 1-8, 2017.
- Slamet Saksono. (1988). Adminstrasi Kepegawaian. Yogyakarta: Kanisius.
- Subani, W. 1986. Telaah Penggunaan Rumpon dan Payaos dalam Perikanan Indonesia. Jurnal Penelitian Perikanan Laut, BPPL, Jakarta, 35: 35-45
- Sulistiyani, Ambar T. dan Rosidah. (2003). Manajemen Sumber Daya Manusia. Yogyakarta: Graha Ilmu.
- Susilo Martoyo. (1994). Manajemen Sumber Daya Manusia. Yogyakarta: BPFE.

- Syandri, H. & Agustedi. 1996. Optimalisasi Pemanfaatan Sumberdaya Perikanan untuk Usaha Budidaya yang Berwawasan Lingkungan. Makalah pada Pertemuan Teknis Pengendalian Budidaya Air Tawar, Ditjen Perikanan, Deptan. Bukit tinggi, 09-10 Desember 1996.
- T.H. Retnowati, Suwarna, A. Ariadi Warsito, Pujiriyanto, (2011). "Pembinaan Kreativitas Relief Was Sebagai Media Pembelajaran". Prosiding Seminar Nasional dalam Rangka Dies Natalis ke - 48 Universitas Negeri Yogyakarta.
- Tim Pengkajian Rumpon Fakultas Perikanan Institut Pertanian Bogor. 1987. Laporan Akhir Survey Lokasi dan Desain Rumpon di Perairan Ternate, Tidore, Bacan dan sekitarnya. Laporan. Jurusan Pemanfaatan Sumberdaya Perikanan Fakultas Perikanan. Institut Pertanian Bogor.
- W. A. Saputra, "Tingkat Kemiskinan," *Ekonomi dan Bisnis*, pp. 1 - 77, 2011, [Online]. Available: <http://eprints.undip.ac.id/28982/1/SkripsiO18.pdf>.
- Y. Abdhul, "Pengertian Masalah Sosial: Faktor Penyebab dan Contoh," Deepublish. <https://penerbitbukudeepublish.com/masalah-sosial/> (accessed Nov. 28, 2021).
- Y. Andrit, M. H. Soraya, dan A. Dela, "Tipologi Fasad Kawasan Pariwisata Ujong Blang", Seminar Nasional Pariwisata dan Kewirausahaan (SNPK), Vol. 1, April 2022.

PELATIHAN APLIKASI DESAIN DAN MANUFAKTURING TERHADAP JENIS-JENIS MESIN PENCACAH SAMPAH ORGANIK

R. Putra¹, T. Hafli², Muhammad¹, Aljufri², Fahmi², Khairina²

¹Program Studi Teknik Material, Universitas Malikussaleh, Indonesia

³Program Studi Teknik Mesin, Universitas Malikussaleh, Indonesia

*Corresponding Author: reza.putra@unimal.ac.id

Abstract

Paloh Punti Village is located in Lhokseumawe City, which is one of the fostered villages around the Malikussaleh University campus. The Community Partnership Program (PKM) has been carried out which is a continuation of the previous year's program, where the Baburrahmah Welding Workshop has been formed from the results of Welding training for youth in Paloh Punti village. Partners in this PKM are productive youths in Paloh Punti Village, Muara Satu, Lhokseumawe City who have and are interested in opening a welding workshop. This training begins with an introduction to the manufacturing process and training in machine design in the process of designing tools using the ATM method (Observe, Imitate and Modify) from the types of equipment that have existed before and are adapted to the needs of supporting machines. The Department of Mechanical Engineering as the Homebase of the Service, also has several counting machines created by students which are the basis for observations to be taken into consideration in designing a new counting machine. The output target of this PKM is the ability to be entrepreneurial by being able to design and build a tool or a counting machine with Appropriate Technology (TTG). This training has shown an increase in participants' enthusiasm and knowledge of the existing material processing processes for reuse as part of the planned new tools/machines and their relationship to manufacturing processes.

Keywords: enumerator, design, design, modification, Paloh Punti.

Abstrak

Desa Paloh Punti berada di Kota Lhokseumawe, yang merupakan salah satu desa binaan di lingkaran kampus Universitas Malikussaleh. Telah dilakukan Program Kemitraan Masyarakat (PKM) yang merupakan keberlanjutan program tahun sebelumnya, dimana telah terbentuknya Bengkel Las Baburrahmah dari hasil pelatihan Pengelasan pada pemuda di desa Paloh Punti. Mitra pada PKM ini adalah pemuda produktif di Desa Paloh Punti, Muara Satu, Kota Lhokseumawe yang telah dan berminat membuka bengkel pengelasan. Pelatihan ini dimulai dengan pengenalan proses manufaktur dan pelatihan rancang bangun mesin dalam proses mendesain alat dengan metoda ATM (Amati, Tiru dan Modifikasi) dari jenis peralatan yang telah ada sebelumnya dan disesuaikan dengan kebutuhan mesin pendukung. Jurusan Teknik Mesin sebagai Homebase dari Pengabdian, juga memiliki beberapa mesin pencacah hasil karya mahasiswa yang menjadi dasar pengamatan untuk menjadi bahan pertimbangan dalam mendesain sebuah mesin pencacah baru. Target Luaran pada PKM ini adalah kemampuan berwirausaha dengan mampu merancang dan membangun sebuah alat atau mesin pencacah dengan Teknologi Tepat Guna (TTG). Pelatihan ini telah menunjukkan peningkatan antusias dan pengetahuan peserta terhadap proses pengolahan material yang ada untuk digunakan ulang sebagai bagian dari alat/mesin baru yang direncanakan dan hubungannya dengan proses-proses manufaktur.

Kata Kunci : pencacah, desain, rancang bangun, modifikasi, Paloh Punti.

PENDAHULUAN

Sampah secara umum telah menjadi permasalahan yang serius dengan tingkat pencemaran yang tinggi. Peningkatan teknologi dan gaya hidup telah membuat limbah atau sampah semakin meningkat kapasitasnya. keberagaman karakteristik sampah membuat penanganan terhadap sampah seakan tidak

bergerak atau stagnan, hal ini juga diikuti oleh pola konsumsi masyarakat yang belum memiliki kesadaran untuk memilah jenis-jenis sampah. Sampah secara garis besar di bagi pada sampah organik dan anorganik. Sampah anorganik ini cukup menjadi perhatian karena proses daur ulang secara alami yang sangat lambat tetapi penggunaan material ini sangat luas, mulai dari produk sederhana hingga produk khusus. Walaupun dasarnya plastik terbuat dari unsur organik, pengolahan dan penggabungan secara kimia telah mengubah sifat polimer menjadi material serbaguna yang tergolong dalam material anorganik sedangkan material organik, khususnya sampah organik merupakan bagian yang dihasilkan dari sumber makanan, baik manusia, hewan maupun tumbuh-tumbuhan.

Teknik penanggulangan sampah, baik organik dan anorganik telah menjadi perhatian khusus Pemerintah Kota Lhokseumawe dan hal ini juga menjadi isu hangat di lingkungan Desa Paloh Punti yang merupakan bagian dari desa binaan dari kampus Universitas Malikussaleh. Jurusan Teknik Mesin, Fakultas Teknik, Universitas Malikussaleh dalam beberapa tahun belakangan ini juga telah berperan aktif dalam penanganan permasalahan sampah. Produksi mesin-mesin pencacah untuk berbagai jenis sampah telah di buat yang merupakan bagian dari proyek tugas akhir mahasiswa dan dosen dalam menanggulangi dampak sampah. Bidang Manufaktur sebagai salah satu konsentrasi pada Program Studi Teknik Mesin sangat berhubungan erat dalam proses perancangan dan pembuatan Mesin pencacah sampah dikarenakan dukungan peralatan yang lengkap.

Pengabdian yang merupakan dosen atau tenaga pengajar di lingkup Fakultas Teknik, mencoba menjawab permasalahan penanggulangan sampah ini dengan mengaitkan desa Paloh Punti sebagai *pilot project* untuk mempersiapkan pemuda lingkungan desa, baik yang sudah bekerja maupun pemuda produktif lainnya untuk lebih aktif dalam mengurangi sampah lingkungan. Pada Pengabdian sebelumnya pemuda produktif di Desa Paloh Punti juga telah dibekali dengan pelatihan mengelas dan pedirian bengkel yang juga merupakan bagian dari peningkatan kapasitas ketrampilan khusus dalam menghadapi tantangan global. Pengelasan dengan nama Bengkel Baburrahmah di bawah pengawasan Dayah Baburrahmah ini telah berjalan dengan lancar dimana support peralatan alat-alat telah disumbangkan oleh pengabdian dan tim pada pengabdian sebelumnya. Gambar 1, menunjukkan beberapa alat bantu pengelasan yang telah di sumbangkan untuk memperlancar pekerjaan di bengkel.

Namun, teknis wirausaha yang telah di berikan belum dapat terlaksana dengan baik, karena benkel ini masih terpaku pada pekerjaan proses pengelasan saja, sedangkan untuk memperoleh income lebih, dibutuhkan kreativitas dari pekerja untuk melihat peluang usaha lain, yang masih sangat berkaitan dengan peratan yang tersedia di bengkel.



Gambar 1. Penyerahan Alat Bantu Las

Teknik pengabdian yang dilakukan kepada pemuda aktif di desa tersebut adalah dengan memperkenalkan teknik desain dan manufaktur sebagai dasar pembuatan mesin pencacah dengan menggunakan teknik ATM (Amati Tiru Modifikasi) dan dengan memanfaatkan barang-barang bekas untuk dapat dirakit dan buat sebuah mesin yang memiliki daya guna baru. Proses manufaktur adalah proses lengkap pengolahan bahan atau material yang dimulai dari bahan baku hingga menjadi sebuah produk yang dapat berfungsi sesuai dengan desainnya. Proses manufaktur ini di mulai dari mendesain atau menggambar alat yang telah sesuai dengan kaidah-kaidah permesinan. Sehingga secara teori gambar ini dapat dikerjakan / di manufakturing menjadi sebuah produk yang kompleks.

Pemilihan proses desain dan rancang bangun alat khususnya mesin pencacah limbah organik ini di dasarkan kepada kondisi lingkungan penduduk Desa Paloh Punti yang berprofesi sebagai petani sekaligus peternak hewan, baik sapi ataupun kambing. Kegiatan rutin masyarakat di desa ini setiap harinya mencari rumput dan dedaunan muda untuk kebutuhan pakan ternak dan sebahagian besar peternak ini juga telah menanam rumput gajah di sekitar rumahnya yang menjadi makanan utama dari ternak. Pada umumnya para peternak melakukan proses pemberian pakan untuk hewan ternak diberikan dengan cara dipotong-potong dengan cara manual menggunakan sabit ataupun alat pertanian konvensional lainnya. Hal ini tentunya memakan waktu yang lama dan tenaga yang banyak.

Berdasarkan referensi hasil penelitian dan pengabdian terdahulu, di butuhkan alat pencacah untuk mengolah limbah organik dan rumput menjadi pakan ternak ataupun kompos sehingga dapat mereduksi ukuran sampah dan menghemat waktu dari para peternak dalam pengumpulan pakan.

METODE, PERENCANAAN DAN PELAKSANAAN

Metode kegiatan yang dilakukan dengan metoda Pelatihan atau workshop yang dimulai dari mengamati alat pencacah yang telah tersedia di pasaran, menganalisa kebutuhan dan kapasitas hasil cacahan dari alat yang dirancang. Kemudian di redesain alat pencacah sesuai dengan ilmu keteknikan dan penerapan proses manufaktur. Penyuluhan dan diskusi ini dilakukan secara terstruktur yang terbagi atas :

1. Pengenalan Proses Perancangan
2. Pengenalan Proses Gambar/Desain
3. Pengenalan Proses Manufaktur
4. Pengenalan Alat-alat manufaktur

Setelah proses penyuluhan dan diskusi, selanjutnya dilakukan proses Pelatihan/workshop di Laboratorium Teknik Mesin Universitas Malikussaleh yang terdiri dari :

1. Penentuan Kapasitas produksi dari desain awal
2. Teknik menghitung dan memotong kebutuhan material.
3. Teknik Perakitan dan Pemasangan alat-alat
4. Perbandingan Jenis-jenis alat Pencacah
5. Evaluasi Hasil Pelatihan

Prinsip kerja mesin pencacah sampah organik secara garis besar yaitu sampah organik dikumpulkan lalu dimasukan ke dalam mesin dan selanjutnya dicacah di dalam tabung pencacah dimana dalam tabung pencacah tersebut terdapat pisau putar dan pisau diam, setelah sampah tercacah maka sampah tersebut akan keluar di lubang output mesin pencacah dengan harapan sampah organik yang telah keluar memiliki ukuran yang lebih kecil agar memudahkan dalam proses pembuatan pakan.

Mesin pencacah sampah ini dirancang dengan mekanisme shredder dimana sampah yang dimasukan akan tertarik, terpotong, dan tercacah sehingga menjadi serpihan kecil. Mesin pencacah sampah ini menggunakan motor listrik sebagai daya utama dimana motor listrik ini berfungsi untuk memutar poros penggerak beserta pisau yang dihubungkan melalui pulley dan transmisi sabuk. Selain itu motor listrik memiliki tingkat polusi baik polusi udara maupun polusi suara, yang lebih kecil dibandingkan motor diesel (Gambar 2).

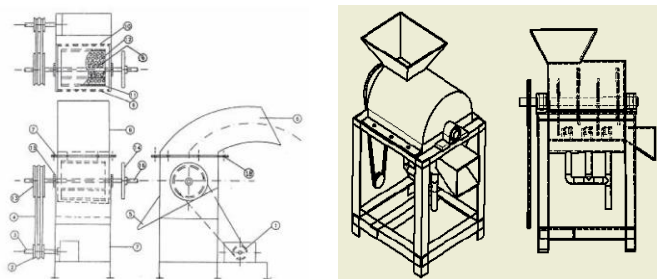

Gambar 2. Contoh desain alat Pencacah

Bagi suatu industri pemesinan adalah mutlak untuk mengetahui beberapa ongkos sebenarnya dalam pembuatan suatu produk/komponen mesin. Dengan mengetahui harga jual produk atau harga penawaran kontrak pembuatan suatu produk (sub-contract parts) maka dapat dibayangkan keuntungan yang akan diperoleh. Dalam kenyataan, penghitungan ongkos pembuatan tersebut tidak selalu mudah, tergantung pada ukuran perusahaan, ragam dan kompleksitas produk yang di tangannya dan struktur penghitungan ongkos (akuntansi/cost accounting) yang dianut oleh perusahaan yang bersangkutan. Ongkos suatu produk ditentukan oleh ongkos material (bahan dasar), ongkos produksi dan ongkos administrasi/persiapan/perencanaan produksi yang mungkin terdiri atas gabungan beberapa langkah proses pembuatan.

Mesin pencacah sampah ini mempunyai sistem transmisi berupa pully, gerakan putaran dari motor ke pully 1, kemudian dari pully 1 ditransmisikan ke pully 2 dengan menggunakan V-belt. Ketika motor dihidupkan, maka motor akan berputar kemudian putaran ditransmisikan oleh V-belt untuk menggerakkan kedua poros mata pisau yang menggunakan 2 buah gear yang putarannya berlawanan. Jika kedua poros mata pisau pencacah telah berputar maka sampah organik yang dimasukan kedalam bak penampungan sampah menuju proses pencacahan, sampah menuju proses pencacahan akan tercacah dengan bentuk partikel kecil.

Efisiensi mesin merupakan karakteristik proses pengukuran performansi aktual dari sumber daya relatif terhadap standar yang ditetapkan. Efisiensi mesin diukur dari beberapa efisiensi mesin maupun menahan panas, seberapa kemampuan mesin menghisap folume campuran udara bahan bakar, seberapa efisien mesin mampu menggerakkan semua komponen dengan gesekan minimum maupun maksimum dan banyak nilai-nilai efisiensi kerja lainnya untuk peningkatan performa mesin. Spesifikasi mesin pencacah sampah organik ini berukuran kecil, ringan yaitu berat mesin ± 25 kg, berdaya litrik kecil (0,25 Hp), putaran mesin 1400 Rpm dan menggunakan twinblade (Gambar 3).

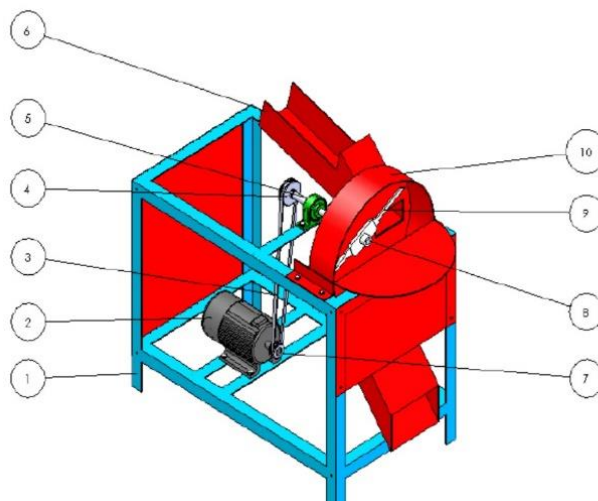

Gambar 3. Desain Alat Pencacah dengan daya 0,25 HP

Tim Pengabdian menyerahkan beberapa modul sebagai literasi bagi pemuda dan mitra yang telah disajikan melalui manual desain dan proses rancang bangun sebuah mesin dalam proses manufaktur. Setelah pemantapan teori dan diskusi yang panjang tentang mesin-mesin sampah dan pemanfaatan teknologi mesin pencacah untuk pengolahan mengolah rumput dan ranting kayu menjadi cacahan kecil yang dapat dijadikan kompos, Tim Pengabdian juga mendemonstrasikan operasional mesin-mesin pencacah yang tersedia di Laboratorium Teknik Mesin Universitas Malikussaleh.

Pelatihan ini juga dijelaskan tentang perencanaan teknik secara universal dengan merumuskan masalah dan pencarian spesifikasi desain, selanjutnya diikuti dengan merencanakan kreatifitas dalam menyelesaikan masalah (problem solving). Pengabdian ini dititik beratkan dalam kreatifitas dari sebuah perencanaan dalam merancang sebuah mesin tepat guna. Disini juga dibutuhkan antusias dan ketetapan nilai kreatifitas yang mendalam dalam proses desain, sehingga kita dapat melihat fungsi lain dari bahan-bahan yang tersedia menjadi sebuah bagian dari proses perancangan produk yang baru, selanjutnya dikenalkan proses desain sebuah benda atau mesin. Pada Gambar 4. ditampilkan suasana visual kegiatan pengabdian di Laboratorium Teknik Mesin Fakultas Teknik Unimal.





Gambar 4. Pelatihan Manufaktur di Laboratorium Teknik Mesin Unimal

Dampak positif dari Pengabdian ini terlihat dari antusiasme peserta yang merupakan Pemuda dilingkup Universitas Malikussaleh, tepatnya dari Desa Paloh Pundi. Dampak utamanya adalah proses transformasi ilmu dan ketrampilan dari Kampus ke Masyarakat lingkungan desa binaan. Dampak selanjutnya adalah terbukanya wawasan keteknikan dari Mitra dan mahasiswa yang terlibat dalam kegiatan pengabdian ini bahwa alih fungsi dari beberapa alat dapat diproses atau dibuat menjadi sebuah alat baru yang memiliki daya guna baru pula dan menyelesaikan dampak sampah organik yang sebelumnya hanya di bakar sehingga terbuang dengan percuma. Harapan dari Pimpinan Desa dan Pimpinan YPI Baburrahma berharap kedepannya, MoU dan IA yang telah dilakukan agar dapat terus dilanjutkan dan melalui menggandeng desa-desa binaan lainnya dalam mengimplementasikan ilmu pengetahuan walaupun dengan bidang ilmu yang berbeda-beda.

Kegiatan Pengabdian ini di danai oleh Dana Internal Perguruan Tinggi dibawah koordinasi LPPM yang mengusung tema “Aplikasi Proses Manufaktur Mesin Pencacah Sampah Organik Pada Bengkel Las Baburrahmah, Desa Paloh Pundi”. Tim terdiri dari Reza Putra, ST, M.Eng, Muhammad ST, M.Eng, dari Program Studi Teknik Material dan Ir. T. Hafli, M.T, dan Aljufri, ST. M.T, IPM dari Program Studi Teknik Mesin, Fakultas Teknik Universitas Malikussaleh. Kegiatan pengabdian ini telah dilaksanakan selama bulan Oktober dan November tahun 2022, dengan melibatkan Mahasiswa sebagai *volunteer* pelaksana.

KESIMPULAN

Kegiatan pengabdian pada masyarakat yang berupa penyuluhan, pelatihan dan pengerjaan proyek percontohan telah selesai dilaksanakan. Sebanyak 10 sepuluh peserta yang bekerja dan memiliki minat membuka bengkel Las di lingkungan Desa Paloh Pundi, telah di latih dan dikenalkan proses manufaktur lengkap dalam proses pembuatan mesin pencacah. Hasil Evaluasi workshop menunjukkan

bahwa pelatihan ini mampu meningkatkan pemahaman dan kreatifitas mitra dalam hal teknik mendesain dan proses membuat produk permesinan secara benar dan sistimatis juga aman sehingga terhindar dari kecelakaan kerja.

UCAPAN TERIMA KASIH

Penulis ingin mengucapkan terima kasih kepada LPPM Universitas Malikussaleh yang telah membiayai pengabdian ini dengan nomor 233/UN45.2.1/AL.04/2022 tanggal 27 September 2022, Laboratorium Teknik Mesin Universitas Malikussaleh, dan Mitra Pengabdian Dayah Baburrahmah Desa Paloh Puntti yang telah membantu keberlangsungan kegiatan pengabdian ini.

DAFTAR PUSTAKA

- Aljufri, Reza P, 2018, “Pengaruh porositas las terhadap kekuatan tarik pada material AISI 1050 yang menggunakan Kampuh las v 90”, Seminar Nasional Sains dan Teknologi, Semnastek UMJ.
- Rahman, A., Islami, N., Asnawi, A., & Safrizal, S. (2021). Desain Poros Mesin Penghancur Sampah Organik Dengan Daya 1 HP. *Malikussaleh Journal of Mechanical Science and Technology*, 5(2), 13-16.
- Edo Wilda M.P., Yunus, 2015., “Rancang Bangun Mesin Pencacah Rumput Laut Skala UKM” *RJM.*, Vol.02 N0.02, 11-16.
- Harsono Wiryo Sumarto, Toshio Okumura, 1979, “ Teknologi Pengelasan Logam “, Pradnya Paramita Jakarta.
- Jalaluddin, J., Nasrul, Z. A., & Syafrina, R. (2017). Pengolahan Sampah Organik Buah-Buahan Menjadi Pupuk dengan Menggunakan Effektive Mikroorganisme. *Jurnal Teknologi Kimia Unimal*, Vol. 5: No. 1, pp. 17-29.
- Hafli, T., dkk, 2019, *Pemilihan Bahan II*, Sefa Bumi Persada, Aceh. ISBN – 978-602-0768-78-6.
- <https://palohpunti.wordpress.com/2016/06/15/first-blog-post/> diakses pada 22-01-2022
- <https://www.cnnindonesia.com/ekonomi/20220202140455-532-754072/data-bps-aceh-masih-jadi-provinsi-termiskin-di-sumatra> diakses pada 28 Februari 2022.
- <https://rangkaatapbajaringanbogor.com/usaha-bengkel-las/> diakses pada 25-02-2022
- Muhammad, Putra, R., Muhammad, Hafli, T., Asnawi, Islami, N., Lubis, N. A., Ikkal, . A. M., Ramadhana, F. R. ., & Zaidin Balatif , A. N. M. . (2022). INOVASI PRODUKTIVITAS PAVING BLOCK MELALUI ALAT PLASTIK MELTER DI BUMK DESA REMBUNE, BENER MERIAH. *JURNAL HURRIAH: Jurnal Evaluasi Pendidikan Dan Penelitian*, 3(2), 102-109. <https://doi.org/10.5806/jh.v3i2.92>

- Noviyanti N, Dany S.P, Sopan S, Nicolaus R, 2019. Rancang Bangun Mesin Pencacah Sampah Organik Rumah Tangga. *Jurnal Rekayasa Hijau*. No.3 Vol.3 ISSN: 2550 -1070.
- Noviyanti, M. Ridwan, Nuha D.A, Odi F, David Y. 2018. Rancang Bangun Komposter Rumah Tangga Komunal Sebagai Solusi Pengolahan Sampah Mandiri Kelurahan Pasirjati Bandung. *CR Journal* vol 3 no 2. BP2D Jawa barat.
- Ramli Soehatman, 2010, “Sistem Manajemen Keselamatan & Kesehatan Kerja”, Dian Rakyat, Jakarta.
- Rima N.S., Erich U.K., Gaspar P.M., 2021., “Perancangan Alat Pencacah Sampah Plastik sebagai Bahan Baku Aspal” *Jurnal Fisika.*, Vol. 06.No. 1Okatama, I. (2017) ‘Analisa Peleburan Limbah Plastik Jenis Polyethylene Terphthalate (Pet) Menjadi Biji Plastik Melalui Pengujian Alat Pelebur Plastik’, *Jurnal Teknik Mesin*, 5(3), p. 20. doi: 10.22441/jtm.v5i3.1213.
- Pramiati Purwaningrum (2019) ‘Upaya Mengurangi Timbulan Sampah Plastik’, *Jtl*, 8(2), pp. 141–147. *Sistem Informasi Pengelolaan Sampah Nasional*, 2021. URL: <https://sipsn.menlhk.go.id>. Diakses tanggal 16 Maret 2022
- Subandriyo, Didi D.A, Hadiyanto, 2012. Optimasi Pengomposan Sampah Organik Rumah Tangga Menggunakan Kombinasi Aktivator EM4 Dan Mol Terhadap Rasio C/N. *Jurnal Ilmu lingkungan UNDIP*. Volume 10 Issue 2: 70-75(2012) ISSN 1829-8907.
- Sudjatkiko, 2005, rancang bangun alat pencacah (pemotong) sampah secara mekanik dalam upaya pembuatan kompos guna meningkatkan produktivitas, *Jurnal TRANSMISI*, Vol-1 Edisi-2/ Hal. 81- 90
- Sukma, H. et al. (2020) ‘Rancang Bangun Mesin Pelebur Limbah Plastik Menjadi Paving Block Berbahan Dasar Plastik LDPE’, *Jurnal Vokasi Indonesia*
- Yoel Frenfky S, Kardiman, Rizal H, 2020., “Rancang Bangun Mesin Pencacah Plastik Jenis PET Skala Industri Rumah Tangga” *Jurnal Gorontalo*. Vol.03 No.02.

PELATIHAN UPGRADING SOFTSKILL MOTOR BAKAR INJEKSI UNTUK SISWA SMK KELAS 12 DI SMK NEGERI 1 NISAM DI DESA TINGKEUM, NISAM, ACEH UTARA

T. Hafli, N. Islami, R. Putra, Asnawi, M. H. Rais, P.A. Pane

Universitas Mlikussaleh, Indonesia
Corresponding Author: hafli@unimal.ac.id

Abstract

The Unimal Community Partnership Program (PKM) has carried out community service by cooperating with SMK N.1 Nisam as a partner to train and upgrade the soft skills of teachers and students with injection fuel motor type machines available in the Lab. Unimal Mechanical Engineering Study Program. This service program is also a promotional event for the Mechanical Engineering Study Program to be able to increase the number of students joining the study program. The target output of this PKM is the ability of students to understand the differences in fuel motors in general and have special skills if they want to be entrepreneurs in vehicle workshops. By being able to classify problems arising from the injection motor system through software, error codes and flashing indications, this system has been adopted in all motorized vehicles both two-wheeled and four-wheeled. The free motorcycle training and service, which is a practical event for students, has increased the enthusiasm and skill of final year students at SMKN 1 Nisam.

Keywords: SMK, error, Spark engine, service, injection

Abstrak

Program Kemitraan Masyarakat (PKM) Unimal ini telah melakukan pengabdian dengan menggandeng SMK N.1 Nisam sebagai Mitra untuk melatih dan meng-upgrade softskill guru dan siswa dengan mesin-mesin jenis motor bakar injeksi yang tersedia di Lab. Prodi Teknik Mesin Unimal. Program Pengabdian ini sekaligus menjadi ajang promosi Program Studi Teknik Mesin untuk dapat meningkatkan jumlah mahasiswa yang bergabung pada prodi tersebut. Target Luaran pada PKM ini adalah kemampuan siswa dalam memahami perbedaan motor bakar secara umum dan memiliki ketrampilan khusus bila ingin berwirausaha "Bengkel Service Mobil/Motor". Dengan mampu mengklasifikasikan permasalahan yang timbul dari sistim motor injeksi melalui software, kode error dan indikasi kedip, dimana sistim ini telah diadopsi pada seluruh kendaraan bermotor baik roda dua maupun roda empat. Pelatihan dan service motor gratis yang merupakan ajang praktik bagi siswa, telah meningkatkan antusias dan ketrampilan siswa tingkat akhir di SMKN1 Nisam.

Kata Kunci: SMK, error, motor bakar, service, injeksi

PENDAHULUAN

Secara demografi, Kabupaten Aceh Utara terletak pada koordinat 0°5' lintang utara (N) dan 0°96,56' bujur timur (E). Topografi wilayah berupa daerah dataran rendah dan pegunungan. Wilayah dataran rendah didominasi oleh lahan pertanian, permukiman penduduk, pesisir pantai terdiri dari tambak perikanan dan senantiasa dilanda banjir ketika curah hujan tinggi di selatan. Berdasarkan data administratif, Kabupaten Aceh Utara beribukota di Lhoksukon, terdiri atas 27 kecamatan dan 852 gampong dengan dengan luas wilayah keseluruhan ± 3.296,86 km².

Data Badan Pusat Statistik (BPS) menunjukkan tingkat kemiskinan di Aceh meningkat 0,20 persen atau 16 ribu orang sejak Maret 2021 hingga September 2021 menjadi 15,53 persen. Secara total, jumlah penduduk miskin di Aceh mencapai 850 ribu orang. Peningkatan orang miskin menambah panjang rekor Aceh menjadi provinsi termiskin di Pulau Sumatra. Aceh juga masuk dalam lima provinsi dengan penduduk miskin tertinggi di Indonesia. Pada 2020 lalu, BPS mencatat penduduk miskin di Aceh berkisar 15,43 persen atau sebanyak 833 ribu orang. Kemiskinan di Aceh juga disumbang oleh tingginya angka pengangguran. Data Survei Angkatan Kerja Nasional (Sakernas) per Agustus 2021 mencatat sebanyak 207 ribu penduduk usia kerja menganggur.

Desa Tingkeum di dalam kemukiman Keude Amplah yang merupakan salah satu desa yang produktif dimana jumlah penduduk 500 jiwa (BPS, 2020). Sumber penghasilan masyarakat pada desa ini secara garis besar adalah dalam bidang pertanian, perdagangan, transportasi dan perindustrian. Jumlah Sekolah Menengah Kejuruan Negeri dan Swasta sebanyak 27 Sekolah dan di Kecamatan Nisam sendiri hanya memiliki 2 SMK. SMK Negeri 1 Nisam terletak di jalan Cot Mambong KM.9 Nisam, Aceh Utara.

Sekolah Menengah Kejuruan Negeri 1 Nisam merupakan salah satu dari 2 SMK yang terdapat di Kecamatan Nisam dengan jumlah total siswa lebih dari 400 orang, dengan jumlah guru sebanyak 66 orang. SMK ini memiliki 3 jurusan yaitu Jurusan Teknik Komputer Jaringan (TKJ), Agribisnis Pongolahan Hasil Pertanian (APHP) dan Teknik Otomotif (TO). SMKN 1 telah menjadi SMK Program Keunggulan (PK) sejak akhir tahun 2019.

Jarak kampus Universitas Malikussaleh Bukit Indah dengan lokasi pengabdian yaitu SMKN 1 Nisam lebih kurang 15 km arah ke Selatan, atau 18 km dari Kota Lhokseumawe dan hanya 12 km dari Kampus Unimal di Reuleut. (berada ditengah-tengah antara Kota Lhokseumawe. Kampus Unimal Bukit Indah dan Kampus Unimal Reuleut).

Jurusan Teknik Otomotif pada SMKN 1 Nisam memiliki 2 bidang keahlian yaitu Teknik Bisnis Sepeda Motor (TBSM) dan Teknik Kendaraan Ringan (TKR) dengan total jumlah siswa sebanyak 76 orang. Siswa-siswa kelas 12 atau semester akhir pada sekolah dihadapkan pada pilihan untuk terus melanjutkan pendidikan pada jenjang D3, S1 ataupun berwirausaha. Teknologi otomotif yang dipilih siswa-siswa ini adalah salah satu cabang ilmu yang mengalami peningkatan yang sangat pesat. Peningkatan Teknologi ini harus dibarengi dengan peningkatan perluasan informasi (Transfer of knowledge) yang dibarengi dengan peningkatan softskill dari siswa yang merupakan mitra pada pengabdian yang dicanangkan oleh Dosen Prodi Teknik Mesin dari Universitas Malikussaleh.

Berdasarkan diskusi yang telah dilakukan melalui komunikasi, survey dan program kerjasama sebelumnya dengan pihak Mitra, Pengabdian dapat mengklasifikasikan permasalahan yang sedang dihadapi mitra saat yaitu stagnannya metoda pengajaran yang di terapkan disekolah sesuai dengan modul praktikum dan belum terbukanya wawasan siswa dalam melihat peluang usaha dalam bentuk

pelayanan jasa untuk perbaikan (service) sepeda motor. Jasa service sepeda motor ini harus mengikuti perkembangan teknologi dan tren kendaraan yang telah mengadopsi sistim injeksi.

METODE

Metode kegiatan yang dilakukan dengan mengunjungi sekolah, menjelaskan dan merencanakan waktu pelaksanaan pelatihan dengan pihak Sekolah, sehingga kegiatan reguler dan ekstra kulikuler siswa tidak terganggu. Pada saat itu juga di serahkan teknis pelaksanaan kegiatan dan output kegiatan pengabdian. Selanjutnya pengabdian beserta tim akan menyerahkan formulir pendaftaran kepada guru kelas yang bersedia menyebarkan dan mengumpulkan kembali formulir pendaftaran yang didalamnya juga berisikan lembaran pre-test untuk peserta. Lembaran pre-test ini sangat dibutuhkan untuk melihat perbandingan kemampuan (softskill) peserta setelah mengikuti pelatihan.

Pelatihan atau workshop dimulai dengan menghadirkan guru dan siswa kelas 12 dari SMK N. 1 Nisam, sesuai dengan jadwal yang telah ditetapkan bersama pihak sekolah. Pelatihan direncanakan dilakukan di Laboratorium Teknik Mesin, Fakultas Teknik, Universitas Malikussaleh di Kampus Bukit Indah, Blang Pulo.

Pelatihan ini dilakukan secara terstruktur yang terbagi atas :

1. Pengenalan jenis dan sistem pembakaran pada motor bakar injeksi
2. Pelatihan motor bakar jenis injeksi
3. Pelatihan troubleshooting pada motor injeksi menggunakan alat Multitester Injector Universal.

Setelah proses pelatihan, selanjutnya dilakukan kegiatan Praktik Tune Up Sepeda Motor Gratis di lingkungan SMK N. 1 Nisam yang seluruh biayanya akan di tanggung oleh Tim Pengabdian dan di akhiri dengan penyerahan Alat Multitester Injector Universal kepada pihak sekolah.

1. Rencana Praktik tune up atau Service Gratis ini mencakup,
2. Pengecekan aki motor
3. Pengecekan tekanan udara ban
4. Pengecekan level oli
5. Penggantian oli (Gratis)
6. Pengecekan dan penggantian busi (Gratis)
7. Membersihkan filter udara
8. Pengecekan sistim injeksi
9. Pengecekan kode error
10. Penyetelan lampu utama dan rem

Kepakaran yang dibutuhkan untuk meningkatkan softskill dari mitra adalah Pengenalan Proses Injeksi pada motor bakar yang sistematis. Pengabdian ini di buat secara sistimatis, diman masing-

masing pengabdian akan menjelaskan mulai dari pengenalan proses manufaktur, keselamatan kerja, fungsi alat-alat bantu, proses desain hingga teknik membuat produk.

HASIL KEGIATAN

Pelaksanaan Kegiatan dan Hasilnya

Dalam pelaksanaan proses program pengabdian kepada masyarakat dengan kategori desa binaan yang didanai oleh Dana Internal Perguruan Tinggi PNBPU Universitas Malikussaleh, ketua dan anggota diawal kegiatan melakukan koordinasi dengan Mitra di Sekolah SMK N 1 Nisam. Mitra disini adalah peserta kelas 12 yang merupakan siswa semester akhir pada Sekolah Menengah Kejuruan Negeri 1 Nisam bidang Teknik Otomotif.

Kegiatan awal adalah melakukan sosialisasi kegiatan yang telah disetujui oleh LPPM Unimal untuk dilaksanakan pada SMKN1 Nisam pada tanggal 29 September 2022. Pada Kegiatan ini Pengabdian dan Tim mendatangi sekolah pada hari kerja dan bertemu langsung dengan Bapak Ismail M.Pd selaku Kepala Sekolah. Ketua Pengabdian juga memaparkan Visi dan Misi Universitas Malikussaleh, dimana pada point ke 3 dari Misi Universitas Malikussaleh adalah Melaksanakan pengabdian kepada masyarakat secara merata, untuk meningkatkan pengetahuan dan keterampilan masyarakat, menuju taraf kehidupan yang lebih baik. Kegiatan selanjutnya adalah menunjukkan draft MoU dan AI yang telah dibuat oleh LPPM untuk dapat menjadi bahan diskusi dengan Kepala Sekolah yang humas dari SMKN1, Nisam.

Selanjutnya Kepala Sekolah dan dewan guru mengadakan rapat internal terkait pelaksanaan kegiatan yang akan di lakukan di Laboratorium Teknik Otomotif di SMKN1 Nisam dan menugaskan Bapak Zulkarnain, ST untuk menyiapkan tempat pelatihan.



Gambar 1. Rapat dewan guru dan kepala sekolah SMKN1 Nisam



Gambar 2. Persiapan Pelaksanaan Pengabdian di SMKN1 Nisam

Pelaksanaan Kegiatan yang telah direncanakan dilakukan secara bertahap sesuai dengan informasi awal yang telah disampaikan ke Kepala sekolah oleh Tim pengabdian. Awal pengabdian dilaksanakan dengan metoda penyuluhan di kelas. Pemateri pada kegiatan ini adalah bapak Zulkarnain, ST yang juga merupakan alumni Jurusan Teknik Mesin Universitas Malikussaleh. Materi yang diajarkan ada terkait dengan Motor Injeksi dan prinsip kerjanya. Kegiatan ini dilakukan pada tanggal 13 Oktober 2022 bertempat di SMKN1 Nisam.

Pada tanggal 28 Oktober 2022 setelah dilaksanakan Upacara hari Sumpah Pemuda, pengabdian kembali mendatangi SMKN1 Nisam untuk melakukan penandatanganan MOU dan IA sekaligus melaksanakan program puncak dari pengabdian yang telah direncanakan yaitu aplikasi teori injeksi pada sepeda motor di Laboratorium Teknik Otomotif di SMKN1 Nisam. Acara secara simbolis dibuka oleh Kepala Sekolah dan di ikuti dengan kata sambutan oleh Ketua Program Studi Teknik Mesin, Bapak Abdul Rahman, ST.M.Eng. Acara Praktik service sepeda motor direncanakan selam 2 hari, dikarenakan ada 15 motor yang akan di lakukan service ringan dan dilakukan penggantian Oli dan Busi untuk semua sepeda motor tersebut.



Gambar 3. Penandatanganan MoU dengan SMKN1 Nisam



Gambar 4. Kegiatan Service Injeksi Sepeda Motodi SMKN1 Nisam

Pengaruh dan Dampak Kegiatan

Pengabdian Desa Binaan yang mengambil tempat di Desa Tingkeum dengan mitra siswa kelas 12 SMKN1 Nisam, membutuhkan upgrading skill untuk persiapan lulus dan berwiraswasta sekaligus promosi program studi Teknik Mesin Universitas Malikussaleh. Pengabdian ini diikuti oleh peserta dengan antusias, dimana para peserta di mintakan testimoninya perihal workshop yang telah dilakukan dan dilakukan brainstorming untuk melihat peningkatan pengetahuan khususnya tentang injeksi pada sepeda motor. Sebagai Pengabdi, kami merasa informasi tentang keberadaan Kampus Universitas Malikussaleh sangat baik dimata Masyarakat, khususnya masyarakat dilingkar kampus hingga pedalaman Aceh Utara. Hal ini tercermin dari antusiasnya Kepala Sekolah dan siswa dalam mengikuti kegiatan pengabdian ini. Saat kami melaksanakan pengabdian, di Desa Tingkeum, Nisam telah

dilakukan service ringan untuk 15 motor jenis injeksi milik guru di lingkungan SMKN1 Nisam sekaligus dilakukan pengganti Oli dan Busi.

KESIMPULAN

Kegiatan pengabdian pada masyarakat yang berupa penyuluhan, pelatihan dan Praktik service injeksi telah selesai dilaksanakan. Sebanyak 20 peserta yang merupakan siswa kelas 12 dari bidang Teknik Otomotif pada SMK Negeri 1 Nisam telah di latih dan dikenalkan proses injeksi dan cara menyelesaikan masalah yang terjadi pada sepeda motor. Kegiatan Penyuluhan dan Pelatihan ini dilakukan selama 4 hari. Dimana 2 hari di lakukan Penyuluhan Teknik Injeksi pada sepeda motor yang di laksanakan di SMKN1 Nisam, dan 2 hari berikutnya dilaksanakan Praktek Service injeksi pada sepeda mmotor di Laboratorium Teknik Otomotif pada SMKN1 Nisam. Hasil Evaluasi worshop menunjukkan bahwa pelatihan ini mampu meningkatkan pemahaman dan kreatifitas perihal praktik service ringan dan proses mekanisme kerja injeksi pada sepeda motor

DAFTAR PUSTAKA

- Daud M, Dkk. 2022, Panduan Penelitian Dan Pengabdian Kepada Masyarakat Sumber Dana PNBPU Unimal, Lembaga Penelitian dan Pengabdian kepada Masyarakat (LPPM). Universitas Malikussaleh. Lhokseumawe.
- Rubiono G, Mukhtar A. 2021. Identifikasi dan Sosialisasi Keselamatan & Kesehatan Kerja Bengkel Sepeda Motor di Kabupaten Banyuwangi. *Jurnal Aplikasi Teknik dan Pengabdian Masyarakat*. E-ISSN. 2550-0821. Vol. 5 No. 2.
- Rohadi, R., Suwanto, S., Nurfadila, Rohika, R. 2020. Life Skill Bidang Otomotif (Sepeda Motor) di Bengkel Ardy Jaya Bagi Pemuda Putus Sekolah Di Samarinda Kalimantan Timur. In *Seminar Nasional Hasil Penelitian & Pengabdian Kepada Masyarakat (SNP2M)* pp. 49-55.
- E. Alwi, H. D. Saputra, W. Afnison. 2019. Pelatihan Servis Sepeda Motor Injeksi Mekanik Bengkel Konvensional di Kabupaten Solok Selatan, Suluah Bendang: *Jurnal Ilmiah Pengabdian Kepada Masyarakat* 19(1): 01-09.
- PT. Astra Honda Motor. 2012. PGM-FI System. Jakarta.
- Asmeati, N. F. Arif. 2020. Program Kemitraan Masyarakat (PKM) Kelompok Usaha Perbengkelan Kecamatan Manggala Kota Makassar, *Buletin Udayana Mengabdi* 19(1): 84-88.
- Fikri A. Maulana D.A. 2021. Mendorong Semangat Berwirausaha Melalui Pelatihan Service Berkala Sepeda Motor (Studi Kasus Desa Tinggar). *Jurnal Abdimas PHB* e-ISSN:2614-056X. Vol.4 No.3
- BPS Kabupaten Aceh Utara. 2020. Kecamatan Nisam Dalam Angka 2020. ISSN 2528-5254. Aceh Utara.

<https://www.cnnindonesia.com/ekonomi/20220202140455-532-754072/data-bps-aceh-masih-jadi-provinsi-termiskin-di-sumatra> diakses pada 28 Februari 2022

Asnawi, 2018. Modul Motor Bakar Spark Ignation dan auto Ignation. Unimalpress.

M. Martias, D. Setiawan, A. Arif, dan R. Rifdarmon. 2019. Pelatihan Perawatan Berkala Sepeda Motor Injeksi Untuk Pemuda Putus Sekolah. *Suluh Bendang J. Ilm. Pengabd. Kpd. Masy.*, vol. 19, no. 3, hal. 166.

N. Hidayat, A. Arif, M. Y. Setiawan, dan W. Afnison. 2018. Peningkatan Pengetahuan dan Keterampilan Pemuda Putus Sekolah Melalui Pelatihan Perawatan Berkala Sepeda Motor. *INVOTEK J. Inov. Vokasional dan Teknol.*, vol. 18, no. 2, hal. 83–90.

PEMBERDAYAAN PETERNAK LEBAH TRIGONA PADA KELOMPOK USAHA A BEE HONEY DI GAMPONG ALUE AWE KECAMATAN MUARA DUA

Muhammad^{1*}, Muhammad², Reza Putra¹, Abdul Rahman³, Ridho Hafis³, Faizar Rianda⁴

¹Program Studi Teknik Material, Universitas Malikussaleh, Indonesia

²Program Studi Teknik Kimia, Universitas Malikussaleh, Indonesia

³Program Studi Teknik Mesin, Universitas Malikussaleh, Indonesia

⁴Program Studi Pendidikan Vokasional Teknik Mesin, Universitas Malikussaleh, Indonesia

*Corresponding Author: muhammad.tm@unimal.ac.id

Abstract

As part of a pilot program, Trigona honey bees have been cultivated in Gampong Alue Awe, Muara Dua subdistrict, by the A Bee Honey group. Under certain conditions, the supply of honey does not satisfy the demand, despite the fact that the cultivation experience and revenue can be used as a source of income. The prices are relatively higher, and consumers have faith in the product's legitimacy and effectiveness. Moreover, unlike livestock farming, beekeeping does not require feed or labor. Gampong Alue Awe, still including woodland areas and community gardens, has the potential to be developed. In addition to a poorly understood sales process, the lack of understanding regarding the cultivation and economics of kelulut honey makes consumers less interested in it. Therefore, community service activities in the form of training are required to determine the function of kelulut honey cultivation in raising family income. According to the circumstance study, the community does not comprehend the advantages and potential of trigona bee cultivation. The purpose of the training is to educate the community about the potential of trigona bee culture as an alternative source of income. In Gampong Alue Awe, the requirement for additional breeders to meet honey stocks can become part of the government's food security policy. From August to November 2022, the group received assistance in the form of agriculture training, harvesting process care, mentoring, and colony support. To join the Bee Honey Breeders Club, you must be a member of the community. The group provides assistance and serves as a coach and incubator for the results of its members. Participants sell honey through the organization due to the fact that business and distribution licenses are already in place. As a result of the service, five family heads expressed interest in joining the program with the group and began raising trigona bees after receiving instruction. Gampong Alue Awe has cooperated with partners to incorporate this initiative into the Gampong budget as a food security program. The benefits of these activities offer a new source of revenue for the community, and the Tridharma of Higher Education seeks the formation of entrepreneurship in the community.

Keywords: Trigona bee, dedication, training, A Bee Honey.

Abstrak

Budidaya ternak lebah madu Trigona sudah dilakukan di Gampong Alue Awe Kecamatan Muara oleh kelompok A Bee Honey sebagai percontohan. Dari pengalaman dan omset yang didapat selama budidaya dapat dijadikan sebagai sumber penghasilan, serta pada kondisi tertentu stok madu tidak mencukupi permintaan. Harga Jual relative lebih mahal dan konsumen percaya dengan keaslian dan khasiatnya. Serta budidaya lebah ini tidak membutuhkan pakan dan tenaga seperti budidaya hewan ternak lainnya. Gampong Alue Awe potensial dikembangkan karena masih memiliki kawasan hutan dann kebun rakyat. namun minim pengetahuan tentang madu kelulut ini, baik dalam aspek budidaya maupun dalam aspek ekonominya menyebabkan masyarakat kurang tertarik disamping proses penjualannya yang kurang dipahami. Oleh sebab itu, kegiatan pengabdian perlu dilakukan kepada masyarakat berupa pelatihan untuk mengetahui peran budidaya madu kelulut dalam meningkatkan pendapatan keluarga. Analisis situasi yang teridentifikasi bahwa masyarakat belum memahami manfaat dan prospek budidaya lebah trigona. Tujuan pelatihan untuk edukasi prospek budidaya lebah trigona kepada masyarakat untuk menjadi sumber penghasilan tambahan. Perlunya tambahan peternak untuk memenuhi stok madu

dan dapat menjadi program ketahanan Pangan di Gampong Alue Awe sebagai dari Program Pemerintah. Pengabdian dilakukan mulai bulan Agustus sampai dengan November 2022 dalam bentuk pelatihan budidaya, proses panen, perawatan, pendampingan dan bantuan koloni untuk memudahkan bagi kelompok. Masyarakat diwajibkan bergabung dalam kelompok peternak A Bee Honey sebagai mitra. Kelompok membantu mendampingi dan menjadi Pembina sekaligus Inkubator untuk menampung hasil dari anggota. Peserta menjual madu melalui kelompok karena izin usaha dan edar sudah ada. Hasil pengabdian yang di dapat adalah ada 5 Kepala keluarga yang tertarik untuk ikut program bersama kelompok dan mulai melakukan budidaya lebah trigona setelah pelatihan. Gampong Alue Awe telah menjalin kerjasama dengan mitra dan menjadikan program ini sebagai program Ketahanan pangan yang dimasukkan dalam Anggaran Gampong. Manfaat kegiatan terciptanya sumber penghasilan baru bagi masyarakat dan munculnya Enterpreunership di masyarakat sebagaimana tujuan dari Tridharma Perguruan Tinggi.

Kata Kunci : Lebah trigona, pengabdian, pelatihan, A Bee Honey.

PENDAHULUAN

Hasil dari Pengabdian tahun 2021 yang telah dilakukan oleh pengabdi (Muhammad dkk 2020) telah menimbulkan minat dari masyarakat khususnya kepala Desa Alue Awe untuk mengembangkan sebagai salah satu program ketahanan pangan dan Kepala SMA N 4 Lhokseumawe yang akan menjadikan lokasi sekolah sebagai lokasi Eduwisata lebah di Kawasan Muara Dua. Dilihat dari minat masyarakat ini maka pengabdi mengajukan kegiatan ini sebagai bentuk respon terhadap keinginan masyarakat untuk budidaya lebah tanpa sengat (*linot*). Kualitas madu Kelulut juga sama baiknya dengan madu hutan (*Apis dorsata*) dalam mengendalikan kadar kolesterol darah (Rahma et.al., 2014). Penggunaan madu Trigona untuk meningkatkan kinerja kognitif akan menjadi target yang menarik untuk studi masa depan. Dampak biokimia dari madu Trigona membuatnya menjadi obat pelengkap yang potensial untuk mengurangi peradangan neuroin dan mencegah perkembangan yang cepat dari VCI pasca-stroke (Sabarisah Hasim dkk 2021).

Perubahan kebijakan pemerintah pasca covid 19 dan Peraturan Presiden nomor 104 tahun 2021 tentang Rincian APBN TA 2022 disebutkan bahwa Dana Desa ditentukan penggunaannya untuk program ketahanan pangan dan hewani paling sedikit 20% (dua puluh persen), ini menjadi syarat peruntukan dana Desa untuk pengembangan usaha Ketahanan pangan dan merupakan peluang bagi Desa untuk mengembangkan program Penguatan ketahanan pangan nabati dan hewani untuk mewujudkan desa tanpa kelaparan.

Penggunaan Dana Desa untuk ketahanan pangan perlu dilakukan melalui pendekatan pemberdayaan masyarakat agar masyarakat desa memiliki kemampuan yang cukup dalam memenuhi kebutuhan pangan di desa secara mandiri. Dana Desa diharapkan mampu mendukung kegiatan dari mulai produksi, penyediaan lahan dan infrastruktur penunjang, pengolahan dan pemasaran. Momentum ini dijadikan dasar bagi Pj Geuchik Gampong Alue Awe kecamatan Muara Dua untuk bekerjasama dalam usaha budidaya lebah tanpa sengat (*linot*) untuk dijadikan salah satu program desa dalam katagori ketahanan pangan.

Hasil pengabdian tahun sebelumnya telah menghasilkan produk berupa madu linot yang dapat dikonsumsi secara pribadi dan diperjualbelikan dalam kalangan terbatas. Kegiatan pelatihan dan pendampingan yang telah dilaksanakan menunjukkan hasil yang menggembirakan. Antusias dari peserta cukup baik dan memerlukan tambahan pengetahuan agar kegiatan ini dapat terus berjalan. Rekomendasi dari Reviewers tahun sebelumnya untuk terus mengembangkan usaha ini dan mengurus izin agar dapat dijadikan sebagai usaha yang resmi dan diakui merupakan peluang untuk melakukan kegiatan ini selanjutnya

Berdasarkan uraian diatas, perlu dilakukan kegiatan pelatihan kepada masyarakat tentang budidaya dan ekonomi madu kelulut. Agar masyarakat dapat menjadikannya sebagai sumber usaha baru karena potensinya menjanjikan untuk peningkatan ekonomi. Dengan demikian dapat dirumuskan permasalahan, yakni: bagaimana memotivasi masyarakat untuk mencoba membudidayakan madu kelulut di Gampong Alue Awe, kecamatan Muara Dua Kota Lhokseumawe.

METODE DAN ALUR KEGIATAN

Pelaksanaan kegiatan dilakukan secara intens mulai bulan Agustus sampai dengan November 2022 dengan melakukan rangkaian kegiatan yaitu :

1. Melakukan kerjasama dengan Desa Binaan.
Kerjasama dengan Desa Binaan adalah dasar hukum pelaksanaan kegiatan dan merupakan output kegiatan yang disyaratkan oleh Lembaga penelitian dan pengabdian masyarakat
2. Kerjasama dengan Mitra (Kelompok A Bee Honey)
Kerjasama dengan Mitra adalah dasar hukum pelaksanaan kegiatan dan merupakan output kegiatan yang disyaratkan oleh Lembaga penelitian dan pengabdian masyarakat
3. Membuat kelompok Peternak Linot
Pembentukan Kelompok peternak diperlukan agar kegiatan terarah dan terorganisir dengan baik, SK Kelompok di keluarkan oleh Keuchik untuk menjamin kepastian hukum
4. Pelatihan pengenalan budidaya
Pelatihan budidaya meliputi :
 - a. Manfaat lebah dan madu
 - b. Pengenalan Jenis lebah Trigona dan modelnya
 - c. Pengenalan tatacara pembuatan log (tempat lebah), Tempat Madu (Topping) dan syarat yang harus dipenuhi dalam pembuatan
 - d. Pemilihan lokasi ternak atau budidaya
 - e. Cara memperbanyak koloni lebah tanpa harus menebang pohon.

- f. Cara Panen dan proses panen madu dan demonstrasi tata cara penggunaan alat sedot dan service alat sedot pasca panen
5. Bantuan Koloni Lebah
Kepada setiap peternak di berikan bantuan tambahan koloni lebah trigona sesuai dengan kebutuhan untuk memudahkan peserta memulai usaha. Mencari sumber koloni baru sangat sulit karena membutuhkan waktu.
6. Bantuan alat pendukung Produksi
Pengadaan alat bantu panen untuk kelompok terdiri dari :
 1. 1 unit alat sedot madu lengkap yang sudah dirakit yang terdiri dari Aki 12 volt, dynamo DC, tabung vakum, dan rangkaiannya
 2. Baju pengaman/pelindung saat panen
7. Mengurus izin Produksi industri Rumah Tangga (PIRT) dan dan NIB (Nomor Induk Berusaha) untuk peternak
8. Pendampingan : setelah selesai pengabdian Kelompok akan dibimbing secara terus menerus untuk memastikan kegiatan berjalan sampai dengan tahun ke 3

Flowchart Kegiatan

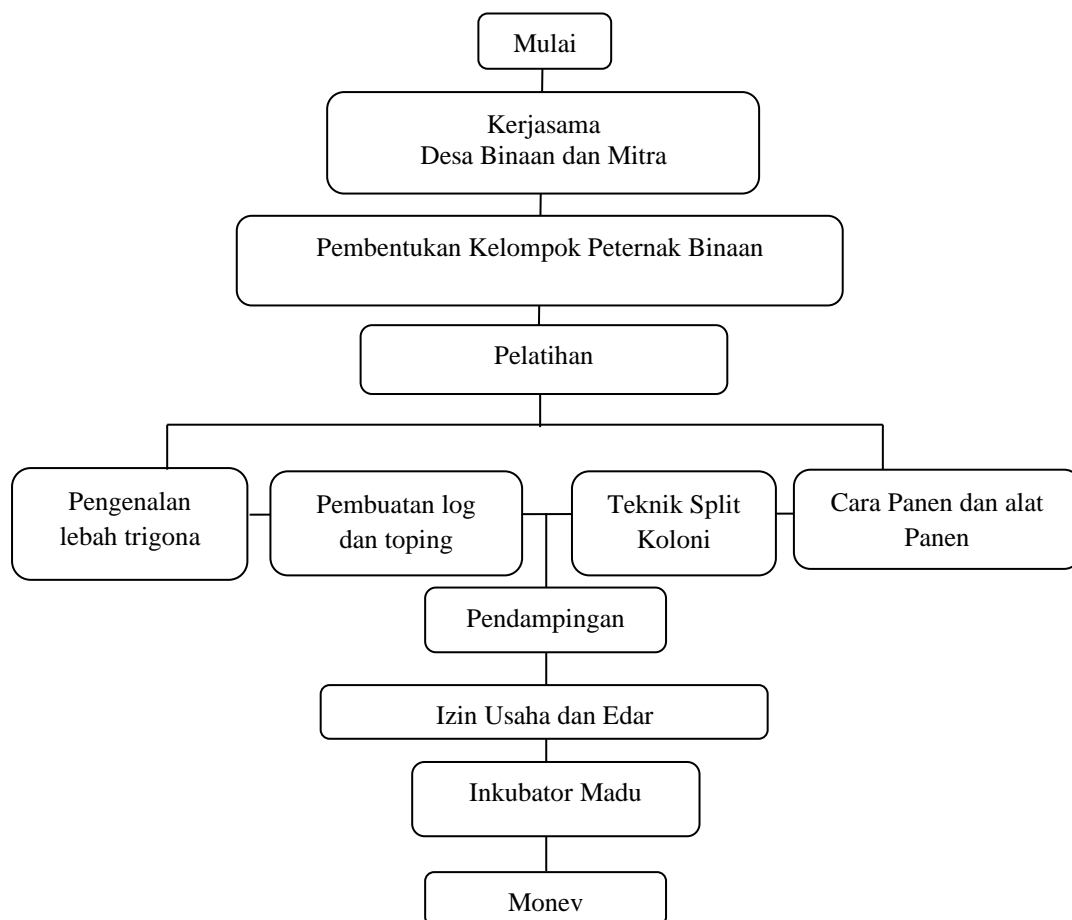

HASIL, PEMBAHASAN, DAN DAMPAK

Kegiatan pengabdian kepada masyarakat telah terlaksana sesuai dengan tahapan dan jadwal. Koordinasi antara Pengabdi dan pihak Gampong untuk kegiatan ini berjalan dengan baik dan lancar. Setelah penandatanganan kerjasama antara Gampong dan Universitas serta antara Pengabdi dan Kelompok, langkah pertama yang dilakukan adalah memperkenalkan apa itu lebah trigona dan seluk beluknya kepada pimpinan Gampong agar mereka dapat memahami dengan benar tentang budidaya lebah ini dan prospek yang didapatkan. Keuchik di ajak ke lokasi budidaya kelompok untuk melihat langsung. Gambar 2. Memperllihatkan Geuchik mengunjungi salah satu peternak yang sudah melakukan budidaya lebah trigona.



Gambar 2. Keuchik melakukan kunjungan ke Lokasi budidaya lebah Trigona

Tahapan Kedua yang dilakukan yaitu diskusi dengan pemuda untuk sosialisasi kegiatan dan mengajak untuk melakukan budidaya lebah trigona. Target awal hanya 5 pemuda yang jadi pembudidaya. Dari hasil pertemuan dan penjelasan ternyata masyarakat tertarik untuk mengikuti program pengabdian.



Gambar 3. Pertemuan awal dengan Masyarakat untuk sosialisasi

Kegiatan selanjutnya adalah Pengabdi mengikuti kegiatan pelatihan untuk mendapatkan izin usaha dan izin edar hasil produksi untuk legalitas kegiatan. Legalitas sangat diperlukan untuk menjamin hasil yang didapatkan dan dijual nantinya tidak illegal.



Gambar 4. Pelatihan NIB dan PP-PIRT oleh Pengabdi dan Dinas UMKM Prop.Aceh

Selanjutnya Pengabdi memberikan pelatihan dan penyuluhan kepada Masyarakat yang berkeinginan budidaya. Kegiatan Pelatihan dilaksanakan pada 11- 12 November 2022. Tempat ruang Rapat CC kupa Gampong Alue Awe, dengan jumlah peserta sebanyak 16 orang. Materinya pengenalan Lebah trigona, Prospek dan fungsi. Pemaparan video proses budidaya yang telah dilakukan dan teknik budidaya. Kegiatan di buka oleh Pj Geuchik Tarmizi, S.Sos I.M.Kom .I dan materi disampaikan oleh Ridho Hafis (Mahasiswa yang memiliki usaha budidaya) beserta ketua pengabdi yang membagikan pengalaman budidaya, penghasilan dan teknik penjualan madu lebah trigona.



Gambar 5. Pelatihan Budidaya Lebah Trigona

Setelah selesai pelatihan dan kunjungan, maka peserta diajarkan bagaimana membuat langsung kebutuhan sarang seperti Log dari kotak, toping atau tempat madu serta atab. Proses memindahkan koloni lebah dan meletakkan di lokasi agar dapat memberikan hasil yang maksimal.



Gambar 6. Menu njuukkan proses pembuatan log dan toping lebah oleh peserta. (a) Pembuatan Log lebah (b) Pembuatan Toping dan atab

Dari hasil kegiatan yang dilakukan telah memberikan pemahaman kepada masyarakat tentang teknik budidaya lebah trigona yang ternyata sangat aman dan mudah, dapat dikerjakan dirumah dan menghasilkan omset yang dapat membantu ekonomi. Tindaklajut dari kegiatan sebanyak 5 orang peserta sebagai pilot projek di berikan koloni lebah masing-masing 2 buah untuk proses awal budidaya. Selanjutnya pengabdikan akan membantu peserta untuk menambah koloni dan alat bantu selama masa pendampingan.

Pengaruh dan dampak kegiatan adalah :

1. Gampong Alue Awe telah menjadikan budidaya lebah madu Trigona (linot) sebagai salah satu usaha Ketahanan Pangan dan dimasukkan dalam program Gampong yang didanai dengan Dana Desa
2. Masyarakat khususnya Anggota kelompok sudah mengetahui prospek budidaya ini dan harapannya dapat berusaha dan dapat membantu tambahan ekonomi keluarga
3. Kelompok Usaha A Bee Honey telah memiliki Nomor induk usaha dan P-IRT sehingga dapat menjadi penampung madu dari peternak yang bekerjasama dengan kelompok A Bee Honey

Secara keseluruhan, kegiatan ini dinilai berhasil, karena: a. Kegiatan ini dirancang sesuai kebutuhan masyarakat, sehingga partisipasi masyarakat sangat baik b. Kegiatan ini didukung oleh Pimpinan Gampong c. Solidaritas dari tim Pengabdian kepada Masyarakat dan dukungan dana dari Universitas Malikussaleh.

KESIMPULAN

Masyarakat/kelompok sudah memahami potensi budidaya lebah trigona dan Terbentuk kelompok usaha baru di Gampong Alue Aweyang bersedia menjadi pembudidaya dengan bergabung dibawah binaan kelompok usaha A Bee Honey. Adanya PIRT dan NIB untuk

kelompok Usaha A Bee Honey sehingga dapat menjadi inkubator bagi kelompok usaha baru. Dapat menjual produk dengan mudah karena sudah mendapatkan izin. Gampong dan Pengabdian akan terus melakukan pembinaan kepada kelompok Uaha dengan support modal dari Dana Desa sebagai bagian dari program ketahanan Pangan masyarakat.

UCAPAN TERIMA KASIH

Dengan selesainya kegiatan pengabdian ini, pengabdian mengucapkan terimakasih kepada : Rektor Universitas Malikussaleh, Ketua LPPM, Dekan Fakultas Teknik dan seluruh anggota serta Mahasiswa yang terlibat, selanjutnya kepada pimpinan Gampong Alue Awe, masyarakat dan peserta yang telah menyukseskan kegiatan ini

DAFTAR PUSTAKA

Cara Merakit alat panen madu lebah kelulut baterai 12 volt

<https://www.youtube.com/watch?v=5gHdTZjalX8>

Embun Suryani (2021) Pemberdayaan Masyarakat melalui Pengembangan Usaha Budidaya Madu Trigona untuk Membentuk Kampong Madu Desa Saribaye Kecamatan Lingsar. Jurnal Pengabdian Magister Pendidikan IPA, 2021, 4 (2): 221-226

Fauziah Aziz 2022 ; Pelatihan Peternak lebah madu di KTH Lambadeuk
https://m.facebook.com/story.php?story_fbid=4905191299566107&id=100002258559850

Harjanto.S dkk, 2020 “Budidaya Lebah Madu Kelulut Sebagai Alternatif Mata Pencaharian Masyarakat”, Yayasan Swaraowa Kalipentung, Desa Kalitirto, Kec. Berbah, Kab. Sleman Daerah Istimewa Yogyakarta,

Keputusan Menteridesa, Pembangunan Daerah Tertinggal, Dan Transmigrasi Republik Indonesia Nomor 82 Tahun 2022

Muhammad, Putra,R.Muhammad 2020 : Pemberdayaan Peternak Lebah Trigona Di Kecamatan Muara Dua Melalui Program Pengabdian Masyarakat Lppm Universitas Malikussaleh ; Jurnal Krida cendikia Vol 01 No 05 Desember 2021

Muhammad Daud, Dkk 2022, Panduan Penelitian Dan Pengabdian Kepada Masyarakat Sumber Dana PNBPN Unimal, Lembaga Penelitian dan Pengabdian kepada Masyarakat (LPPM) Universitas Malikussaleh

Peraturan Presiden Nomor 104 Tahun 2021

Sabarisah Hashim 2021. Trigona Honey as a Potential Supplementary Therapy to Halt the Progression of Post-Stroke Vascular Cognitive Impairment ; International Medical Journal Vol. 28, No. 3, pp. 335 - 338 ,

- Yanuartati, B. Y. E. (2021). Pembinaan dan Pendampingan Teknik Budidaya Trigona sp Bagi Peternak Kecil di Kabupaten Lombok Barat. *Jurnal Pengabdian Magister Pendidikan IPA*, 4(4), 489–492. <https://doi.org/10.29303/jpmipi.v4i4.1131>
- V. Sisca. , Ulpah.S , Elida.S , Kurniati,.S.A .2021. Peran Budidaya Madu Kelulut Dalam Meningkatkan Pendapatan Keluarga di Desa Sungai Pagar, *Buletin Pembangunan Berkelanjutan* Vol. 4 No. 1, April 2020 hal. 1-5. DOI: 10.25299/bpb.2020.5008 eISSN: 2714-9692 pISSN: 2528-3588

APPLICATION OF THE JOURNALISTIC CODE OF ETHICS ON THE PROTECTION OF SEXUAL VIOLENCE NEWS SOURCE AT “LIPUTAN6.COM”

Marcella Putri Cahyani¹, Regina Sofya², Wahyunengsih

¹ Department of Journalistic, Faculty of Dakwah and Communication Sciencies
The State Islamic University Syarif Hidayatullah Jakarta

² Department of Journalistic, Faculty of Dakwah and Communication Sciencies
The State Islamic University Syarif Hidayatullah Jakarta
regina.sofya22@mhs.uinjkt.ac.id

Abstract

This article is a research article related to the application of a journalistic code of ethics to sexual violence news sources at "Liputan6.com." The purpose of this study was to determine the quality of reporting on Liputan6.com and to determine the application of the Journalism Professional Code of Ethics on the online media news portal Liputan6.com. The method used in this study is a qualitative method, where this method emphasizes the application of writing online news on the Liputan6.com port. This study concludes that Liputan6.com has implemented a code of ethics for the journalistic profession and has displayed news of sexual violence correctly by the press council's professional code of ethics.

Keywords: *Journalistik, Code Ethics, News, Liputan6.com*

Abstrak

Artikel ini merupakan artikel penelitian terkait penerapan kode etik jurnalistik pada narasumber berita kekerasan seksual di "Liputan6.com." Tujuan dari penelitian ini adalah untuk mengetahui kualitas pemberitaan di Liputan6.com, dan untuk mengetahui penerapan Kode Etik Profesi Jurnalisik pada portal berita media online Liputan6.com. Metode yang digunakan dalam penelitian ini adalah metode kualitatif, dimana metode ini lebih menekankan pada penerapan dalam menulis berita online pada porta Liputan6.com. Adapun kesimpulan dari penelitian ini adalah Liputan6.com sudah menerapkan kode etik profesi jurnalistik serta sudah menampilkan berita – berita kekerasan seksual dengan benar sesuai dengan kode etik profesi dewan pers.

Kata Kunci: *Jurnalistik, Kode etik, Berita, Liputan6.com*

INTRODUCTION

Previous research related to the title application of the journalistic code of ethics on the protection of sexual violence news sources at 'Liputan6 .com'. First, according to Fitriyani and Junaidi (2020), the results of the study stated that Liputan6.com had implemented the Journalistic Code of Ethics, although there was still some news that did not meet the element of balance. Second, according to Aji (2020) from the news content studied, it was found that there was a violation of the right to privacy and the principle of the presumption of innocence by reporting without censoring the identity of the suspect where the suspect's face was displayed. Third, according to Yanti (2020), the results of the study showed that there was a violation of the code of ethics article 5 "in the news on Tribunnews.com.

Furthermore, research - research that is also related to the topic. Fourth, according to Pahlevi (2021) the results of the research that the news portal Liputan6.com has strongly implemented the journalistic code of ethics articles 1, 3, and 4. Fifth, according to Nuzuli, et al (2021) the results of the study indicate that East Java .tribunnews.com violates the ethics of journalism, especially in terms of loading the identity of women involved in sexual crime cases. Sixth, according to Winora, Hidayat, and Besman (2021), the results of the study show that Infobekasi. co has made efforts to implement a journalistic code of ethics to maintain the reputation of the media, although there are still some that are not by the journalistic code of ethics.

Furthermore. Seventh, according to Andung, Qorib, and Ghofur (2021) the study shows that the application of the journalistic code of ethics in Post Kupang.com and Timor Ekspres.com media still contains violations in article 4, article 5, and article 8 regarding articles related to sexual harassment. Eighth, according to Haryani (2021) the results of the study show that the West Java Tribune has implemented a journalistic code of ethics by 84% and committed violations by 13% which is not in line with the code of ethics in the article 3.

Furthermore. Ninth, according to Iskandar (2022) the results of the study were fact checks to commodify content to produce the facts by clarifying content. The commodification of fact-check audiences on Liputan6.com relates to the ratings received from media content. Tenth, according to Astuti (2022) the results of the study show that Detik.com still has not implemented articles of the journalistic code of ethics.

So, this research is different from the news exposure above. First, this study emphasizes more on how to deliver sexual violence news contained in the online news portal Liputan6.com. Second, this difference uses a qualitative approach, researchers make observations on the news website Liputan6.com.

The reasons for choosing the subject Protection of Sexual Violence News Sources are as follows. First, the protection of sources of sexual violence is included in the article of the Journalistic Code of Ethics regulations of the Press Council. Second, because there are still sources of sexual violence that are not properly protected by journalists, so the masses will judge themselves. Fourth, there are still many employees who reveal the identity of the perpetrators of crimes and photographs of victims of crime, especially on television news.

The reasons for choosing Liputan6.com are as follows. First, Liputan6 is a news portal that is registered and verified by the Indonesian Press Council. Second, Liputan6 is included in the ranks of the 5 biggest portals. Third, because it has many news channels. Fourth, the coverage site6 is one of the online news sites that is very fast in updating the latest news. The International International Fact-

Checking Network (IFCN). IFCN verification is only given to media organizations that regularly publish non-partisan news reports involving public figures, major institutions, and the accuracy of statements disseminated in the community. Verification is carried out through a long process, including through external parties. Fifth, Liputan6.com has many readers, so its influence in society is also getting bigger.

The basic theories that support this research are the theory of sexual violence, the theory of the journalistic code of ethics, and the theory of the protection of sources. Theories regarding sexual violence are as follows. First, according to Winarsunu (2008), sexual harassment is in all kinds of forms with sexual connotations that are carried out unilaterally and are not desired by the victim. Second, according to Collier (1998), sexual harassment is any behavior of a sexual nature that can occur by all women and unwanted events. Third, according to Rubenstein (in Collier, 1998), sexual harassment is sexual behavior that can offend the recipient.

The theory of the journalistic code of ethics is as follows. First, according to Wibowo (2008), journalism ethics regulates the reporting and publishing process, starting from idea discovery, information gathering, writing, and editing to publishing journalistic works. Second, according to Barus (2010), the code of ethics is a moral and work ethic guide set by professional organizations to prevent professional organization member from carrying out practices that are detrimental to the profession and society. Third, Santana in the book *Contemporary Journalism* (2017), defines a journalistic code of ethics as a set of moral principles that reflect the rules that all journalists must obey.

The theory regarding the protection of sources is as follows. First, according to Belsey and Chadwick (1992), the availability of an anonymous status option is accompanied by the right to refuse journalists revealing the source's identity to the public and the law. Second, according to Harsono (2010), the identity of the informant will be kept secret by the press until the informant opens it himself or there is an intentional dissemination of wrong information by the informant. Third, according to Septiawan (2018) in the context of news sources, anonymity occurs because the informant does not refer to himself as a certain person.

This study also uses the basic theory from the book *Indonesian Journalism Writing News and Features* (2014) AS Haris Sumadiria said "The Press Council for the 2000-2003 term has set a code of practice for press media. The press media's code of practice regulates accuracy, privacy, pornography, discrimination, unjustified methods, confidential sources, coverage of crimes, and the right to answer and rebuttal. The following is a description of the scope of the Professional Code of Ethics.

a. Accuracy. According to Budiwanto (2012: 43) "accuracy or accuracy is the ability of a person to direct a movement to a target by the goal or make a move without making a mistake." In disseminating information, the press is obliged to place the public interest above the interests of

individuals or groups. The press does not publish information that is less accurate, misleading, or distorted; This provision also applies to photos and images. If it is found that the information published or broadcast is found to be inaccurate, misleading, or distorted, then correction must be made immediately if necessary accompanied by a policy. The press is obliged to distinguish between comments, allegations, and facts. The press broadcasts in a balanced and accurate manner all matters concerning disputes involving two parties. The press is critical of news sources and studies the facts carefully.

b. Privacy. According to Dibyo Hartono (1986), privacy is a level of interaction or openness to other people desired by someone in certain situations or conditions. Everyone has the right to respect their privacy as well as their family, household, health, and confidentiality of their letters. The press must be careful and refrain from publishing or broadcasting information that can be categorized as violating privacy unless it is in the public interest. Editors must ensure that their journalists comply with all these provisions and do not publish material from sources that do not meet these requirements.

c. Pornography. According to Wirjono Prodjodikoro (2010:71), pornography is a word in the form of porn which means violating decency or obscene, and graph means that writing also includes images. So pornographic writing or pictures depicting something that can offend the moral sense of people who see or read it. The press does not broadcast information and visual products that are known to insult or harass women.

d. Discrimination. According to Brigham (1991), discrimination is treated differently because of membership in a certain ethnic group. The press avoids prejudice or demeaning attitudes based on race, color, religion, gender, or sexual inclination, and against physical and mental weaknesses or persons with disabilities. The press avoids writing in detail about a person's race, color, religion, sexual tendencies, physical and mental disabilities, or persons with disabilities unless it is directly related to the news.

e. Crime Coverage. The theory of crime according to Abdulsyani (1987) is an act that can cause problems and unrest in life in society. While the theory of coverage or news according to Dean M. Lyle Spencer from the University of Washington (1917) says the news is an event, idea, or opinion which at the time is important or affects many people in society. So crime coverage is reporting actions that can cause problems - problems of public unrest. The press avoids identifying family or friends accused or suspected of committing crimes without their permission. Special consideration should be given to cases of children who are witnesses or victims of crimes. The press may not identify children under the age of 16 who are involved in sexual assault cases, either as victims or witnesses.

f. Confidential Sources The Press has a moral obligation to protect sources of confidential or confidential information.

g. Right of Reply and Denial. The right to reply to inaccurate news must be respected. Errors and inaccuracies must be corrected immediately. Corrections and objections must be issued immediately (Sumadiria, 2014: 242-245).

From the above theory, the researcher concludes that a journalist must have such a scope, and the researcher takes one of the scopes according to Haris Sumadiria, namely, crime coverage as a research instrument in the observation of the online media portal liputan6.com.

1. Has Liputan6.com implemented the scope of the journalistic professional code of ethics?
2. Has Liputan6.com delivered news of sexual violence according to the scope of the journalistic professional code of ethics?

In line with the formulation of the problem, the research objectives of this study are as follows:

1. To determine the quality of reporting on Liputan6.com
2. To determine the application of the Journalism Professional Code of Ethics on the online media news portal Liputan6.com.

METODE

The research method used by the researcher is a qualitative approach. For data collection, researchers used observation. Researchers made observations on the online media news portal Liputan6.com by taking 12 articles in a year. Article retrieval starts from November 2021 to October 2022. Observations are made on one article per month. The articles used for observation are articles about sexual violence. Then, the researcher observed the articles according to the selected basic theory, namely "Criminal Coverage". The researcher took the article by screenshotting the article page, then placing it on the observation table. Observations were made at their respective homes on October 4, 2022 - October 11, 2022.

According to Bogdan and Taylor quoted by Lexy.J. Moleong, a qualitative approach is a research procedure that produces descriptive data in the form of written or spoken words. Qualitative methods emphasize phenomena that occur with words or sentences that can give or have a strong influence. Therefore, Basri (2014) concludes that the focus of qualitative research is on the process and the meaning of the results. The attention of qualitative research is more focused on human elements,

objects, and institutions, as well as the relationship or interaction between these elements, to understand an event, behavior, or phenomenon (Mohamed, Abdul Majid & Ahmad, 2010). The reason why researchers choose qualitative methods, according to Soffaer (1999) qualitative research not only fulfills the researcher's desire to get an overview/explanation but also helps to get a deeper explanation. Researchers also want to know and prove in the form of a description.

To collect data on the topic to be studied, Gill et. al. (2008) suggested that there are several types of data collection methods in qualitative research, namely observation, visual analysis, literature study, and interviews (individual or group). Researchers use one method according to Gill et. al. Observation that is, observation. According to Nawawi and Martini, observation is an activity of observing, which is followed by sequential recording. It consists of several elements that appear in the phenomenon in the object under study. The results of the process are reported in a systematic report and in accordance with applicable rules. Prof. Heru also conveyed that observation is an observation that is a case study or learning that is carried out intentionally, directed, sequentially, and in accordance with its objectives.

The recording of the observation activity is referred to as the result of the observation. The results of these observations are described in detail, precise, accurate, thorough, objective, and useful. The type of observation used by the researcher is systematic observation. According to Riyanto (2010: 98-100) Systematic observation is when the observer uses guidelines as an instrument of observation.

RESULT

The results of the study through the collection of observational data are as follows. Researchers observed the content of sexual violence news published by Liputan6.com. Observations were made to see how sexual violence news was presented, in the period November 2021 to October 2022. Because the number of news published by Liputan6.com was different every day, observations were made on one news per month.

The researcher observed 12 articles, the first article entitled “Tatkala Kekerasan Seksual Anak Marak di ‘Kota Layak Anak’ Padang” which was published on November 21, 2020. In this article, the scope of the Professional Code of Ethics “Criminal Coverage” is interpreted from “Criminal Coverage” must not identify children under the age of 16 who are involved in sexual assault cases, either as victims or witnesses and avoid identifying family or friends who are accused or suspected of committing crimes without their consent. The author did not identify the name of the child of the victim of sexual violence. The author also did not mention the names of the perpetrators of sexual violence. The second article, “Komnas Perempuan: Kasus Novia Widyasari Alarm Keras Kekerasan Seksual” was published on December 8, 2021. In that article the author violated one of the scopes of the professional code of ethics, namely “Criminal Coverage” and “Secret Source” The author mentions the full name of the victim sexual violence, it can even be seen from the title of the article, the author also mentions the full name of the perpetrator of sexual violence. The author also displays photos of perpetrators of sexual violence. Furthermore, the third article, “Unesa Usut Dugaan Dosen Lakukan Kekerasan Seksual Saat Bimbingan Skripsi” was published on January 10, 2022. In that article the author has applied the professional code of ethics “Criminal Coverage” by only providing the initials of the lecturer who is the perpetrator of sexual violence, the author also does not mention the identity ‘Awalnya, dosen berinisial H menjadi dosen pemimbing skripsi (DPS) bagi korban A pada awal 2020.’ In the article there is also no identity of the perpetrator-victim in the form of photos. The fourth article, “Komnas PA Sebut Ada Kejanggalan Kasus Kekerasan Seksual Terhadap Anak di Malang” was published on February 16, 2022. The author has kept the names of the perpetrators and victims a secret, in that article there are also no photos of the victims or perpetrators.

Furthermore, the fifth article, published on March 18, 2022, entitled “Pelecehan Seksual kepada Balita di Sulsel Bikin Geram Waketum PPLIPI” in the article the author only includes the initials of the perpetrators, victims who are underage also only include their initials. “pelecehan seksual yang dilakukan seorang kakek berinisial HA terhadap cucunya sendiri yang masih berusia 15 bulan di Kabupaten Jenepono, Sulawesi Selatan, memantik kecaman dari berbagai pihak.’ ‘Lebih lanjut dia menyatakan bahwa PPLIPI sangat prihatin dengan adanya kasus pencabulan terhadap bayi AI dan berharap pelaku di hukum seberat-beratnya agar menjadi efek jera.’ The sixth article, “Guru Ngaji di Bandung Lakukan Kekerasan Seksual Sesama Jenis Terhadap 12 Siswa SD” published on April 19, 2020. In this article the author only mentions that the perpetrator of sexual violence with the initials seorang guru ngaji berinisial S di Bandung ditangkap karena melakukan kekerasan seksual terhadap muridnya ' The author also did not identify the names of the victims who were minors in the article.

Next, the seventh article, “Anak Korban Penculikan di Jakarta Selatan Sempat Dapat Pelecehan Seksual dari Pelaku” was published on May 13, 2022. The author disguises the perpetrators of sexual abuse by only giving initials. ‘Pria berinisial ARA (28) ditangkap tim gabungan Polres Metro Jaksel dan Polres Bogor karena melakukan penculikan anak di Jakarta Selatan. Anak korban penculikan itu juga sempat menjadi korban pelecehan seksual yang dilakukan ARA..’ The author also did not identify the name of the child of the sexual abuse victim. ‘Sebelumnya, dua anak diduga menjadi korban penculikan di kawasan Jakarta Selatan. Namun, salah seorang korban inisial F ditinggal di sekitaran Rumah Sakit Fatmawati, Cilandak, Jakarta Selatan ' The eighth article entitled “Polisi Pastikan Usut Dugaan Pemerkosaan di Jakbar yang Libatkan WN Tiongkok”, which was published on June 22, 2022. The author has kept the names of the perpetrators and victims of the rape a secret. It's just that in this article there is an inconsistency regarding the initials of the victim given which makes the reader confused, in the first sentence of the article it says ‘Korban berinisial LK (30) telah melaporkan kasus pemerkosaan ini ke Polda Metro Jaya pada 2 April 2022.’ But nearing the last sentence, LK's initials changed to ‘Sebelumnya, KL menceritakan awal pertemuannya dengan WN Tiongkok inisial K sampai terjadinya pemerkosaan.’

The next article will be published on July 21, 2022 entitled “Tegas! Wali Kota Kediri Pecat Oknum Guru SD Pelaku Seksual Anak ” In this article, the author has kept the perpetrators of child sexual abuse a secret. ‘Sebelumnya, seorang oknum guru SD berinisial IM (57) di Kota Kediri melakukan pelecehan seksual terhadap 8 siswinya yang duduk di kelas VI.’ No victim was mentioned, either his initials or his full name. The tenth article “Kemensos Bantu Anak Korban Kekerasan Seksual di Tenggarong” which was published on August 1, 2022. In this article, the author only displays the initials of victims of sexual violence, as well as blurring the faces of child victims in the photo. The perpetrator in the article also shows only his initials, ‘AD menjadi korban kekerasan seksual oleh pamannya sendiri B’

The next article entitled "Viral, Hotman Paris Minta Polri Usut Dugaan Kasus Kekerasan Seksual Anak oleh Polisi di Cirebon" was published on September 20, 2022. In that article the author did not identify the victim, nor did the author show the initials of the victim or perpetrator. But the author only uses the word 'victim'. The last article "Musisi Rex Orange Country Dituding Lakukan Pelecehan Seksual 6 Kali" which was published on October 11, 2022. This article still contains only allegations, therefore the identity of the perpetrator in this accusation is still being disclosed.

Based on the research observations above, the researcher can conclude that Liputan6.com has implemented the scope of the professional code in "Criminal Coverage" it can be seen in the delivery of news about sexual violence, where the author does not reveal the identity of the victims or perpetrators of sexual violence. However, from the 12 articles observed, the researcher found that there was 1 news article that did not apply the professional code of ethics in the December 2021 period, it can be seen from the author who presents photos of perpetrators of sexual violence and does not keep the identity of the victim or perpetrator a secret. In fact, it is strictly prohibited to present criminal news, especially sexual violence. The violation also violates one of the scopes of other professional code of ethics, namely, "Secret Source" which is interpreted that the press has a moral obligation to protect confidential or confidential information sources.

The researcher also found that there was an inconsistency in the delivery of the victim's initials in the period of June 2022, the author conveyed 2 different initials even though there was only 1 victim in the incident. At first the author said 'Korban berinisial LK (30) telah melaporkan kasus pemerkosaan ini ke Polda Metro Jaya pada 2 April 2022.' But nearing the last sentence, LK's initials changed to 'Sebelumnya, KL menceritakan awal pertemuannya dengan WN Tiongkok inisial K sampai terjadinya pemerkosaan.'

However, from the above observations, it can be compared with the theory of "Criminal Coverage" according to the 2002-2003 Press Service Council, that it turns out that the results of this study support the theory. It can be proven that the researcher did not find more than 1 error or violation of the scope of the professional code of ethics in news articles published by Liputan6.com.

Therefore, the online news portal Liputan6.com has succeeded in implementing the scope of the Professional Press Council's 2002-2003 code of ethics. It can also be interpreted that Liputan6.com already understands how to write the correct way of conveying sexual violence news. The online news portal Liputan6.com has also succeeded in producing quality news by minimizing errors

CONCLUSION

Based on the results of observational studies that have been carried out by researchers, the conclusions obtained are that Liputan6.com has implemented the scope of the journalistic professional code of

ethics. Liputan6.com has also delivered news on sexual violence in accordance with the scope of the journalistic code of ethics, in particular “Criminal Coverage” which explains that the names of perpetrators and victims of violence should not be included in the article. In the articles that have been observed these errors can hardly be found.

In addition, the articles uploaded on the online news portal Liputan6.com have followed the theory of the press council for the 2000-2003 tenure which is in accordance with Haris Sumadiria's book *Indonesian Journalism Writing News and Features* (2014). These things concern the obligations of journalism, namely, avoiding the identification of family or friends who are accused or suspected of committing crimes without their permission, special considerations must be paid to the case of children who are witnesses or victims of crimes, must not identify children under the age of 16 years involved in sexual assault cases, both as victims and witnesses. If readers know the name of the perpetrator in a crime, especially sexual violence, they will judge the perpetrator in an inhumane way and the law cannot work.

REFERENCES

- Aji, D. B. (2020). etika jurnalistik pemberitaan kriminal pada media online (studi deskriptif kualitatif penerapan kode etik jurnalistik pada pemberitaan tragedi susur sungai sempor di media online tribununjogja.com dan harianmerapi.com periode februari 2020).
- Andung, M., Qorib, F., & Ghofur, M. (2021). Analisis Penerapan Kode Etik Jurnalistik Dalam Pemberitaan Media Online Terkait Kasus Pelecehan Seksual (Survey Media Post Kupang.com dan Timor Express.com Periode Juni-Agustus 2021)
- Astuti, F. K. (2021). Penerapan KEJ (Kode Etik Jurnalistik) Di Media Online (Studi Isi Berita Gubernur Banten Wahidin Halim Di Detikcom Edisi Juni-Agustus 2021).
- Fitriyani, W., & Junaidi, A. (n.d.). Analisis Penerapan Kode Etik Jurnalistik Pada Pemberitaan. 215–223.
- Iskandar, H. M. (2022). Komodifikasi kanal cek fakta liputan6.com melalui perspektif ekonomi politik media. 8(1), 37–46.
- Khorida, A. (2017). Implementasi Kode Etik Jurnalistik Dalam Pers Mahasiswa SKM Amanat UIN Walisongo. 1–30.
- Pahlevi, D. R. (2021). Penerapan Kode Etik Jurnalistik Pasal 1, 3, dan 4 Pada Media Daring Dalam Pemberitaan Kasus Pemerkosaaan Reynhard Sinaga (Analisis Isi Portal Berita Liputan6.com dan Kompas.com).
- Silalahi, R. Y., & Susanto, E. H. (2020). Penerapan Kode Etik Jurnalistik Media Online Tribunnews dan Efek Pemberitaan pada Pembacanya. *Koneksi*, 4(2), 293.

- Sumadiria, H. (2011). *Jurnalistik Indonesia: Menulis Beritan dan Feature*. Bandung: Simbiosis Rekatama Media.
- Winora, R., Besman, A., & Hidayat, D. R. (2021). Penerapan Kode Etik Jurnalistik dalam Penulisan Berita Kriminal pada Media Online Infobekasi.co.id. *Jurnal Kajian Jurnalisme*, 4(2), 165.
- Yanti, D. Y. (2020). Penerapan kode etik jurnalistik pasal 5 dalam pemberitaan di tribunnews . com (pemberitaan pembunuhan anak 6 tahun oleh siswi smp di sawah besar, jakarta pusat periode 7-12 maret 2020)

PEMBERDAYAAN MASYARAKAT DESA MELALUI PELATIHAN MEKANIK DI KECAMATAN MUARA SATU KOTA LHOKSEUMAWE

Zulfahmi¹, Yasir Amani¹, Abdul Rahman¹, Adi Setiawan², Muhammad Nuzan Rizki¹, Alchalil¹

Program Studi Teknik Mesin, Universitas Malikussaleh, Indonesia
Program Magister Teknik Energi Terbarukan, Universitas Malikussaleh, Indonesia
Corresponding Author: zulfahmi@unimal.ac.id

Abstract

Aceh Government data for year 2020 shows the number of vehicles circulating in its territory has reached 2.7 million units of vehicles consisting of 2.1 million motorcycles and 600 thousand cars. Vehicle maintenance and repair service businesses began to grow both in urban and rural areas. The vehicle maintenance and repair service business consist of various areas of expertise including: engine expertise which includes oil changes, engine tune up, engine overhaul, engine electrical and brake systems. While the expertise of the chassis and body (frame and body) which includes: setting the frame, body repair & painting. The achievement of this community service is (1) to provided education and skills regarding service and repair and overhaul techniques for motorcycle components, (2) Provided knowledge about the mechanical working principles of motorcycle components and how to repair them. The training methods used include lectures to increase knowledge on how to repair vehicles; question and answer, discussion, and guidance on motorcycle repair practices. The results of the training, after conducting a basic mechanical competency, participants able to disassemble and reassemble vehicle parts perfectly, and also able to service and perform vehicle maintenance proficiently.

Keywords: training, maintenance, expertise, community service

Abstrak

Data Pemerintah Aceh tahun 2020 menunjukkan jumlah kendaraan yang beredar di wilayahnya sudah mencapai 2,7 juta unit kendaraan terdiri dari 2,1 juta unit motor dan 600 ribu unit mobil. Usaha Jasa perawatan dan perbaikan kendaraan/mobil mulai tumbuh baik dipertanian maupun di pedesaan. Usaha jasa perawatan dan perbaikan kendaraan/mobil terdiri dari berbagai bidang keahlian diantaranya: keahlian mesin (engine) yang meliputi ganti oli, tune up/setting mesin, overhaul/turun mesin, kelistrikan engine dan sistem rem. Sedangkan keahlian chasis dan body (rangka dan badan) yang meliputi : setel rangka, ketok body dan pengecatan (body repair & painting). Tujuan dari pengabdian kepada masyarakat ini adalah (1) untuk memberikan pendidikan dan ketrampilan tentang service dan repair serta teknik overhaul komponen sepeda motor, (2) Memberikan pengetahuan tentang prinsip kerja mekanis komponen sepeda motor dan cara perbaikan. Metode Pelatihan yang digunakan meliputi ceramah untuk meningkatkan pengetahuan cara memperbaiki sepeda motor; tanya jawab, diskusi, dan pembimbingan praktek perbaikan sepeda motor. Hasil pelatihan, setelah dilakukan tes kemampuan kompetensi mekanik dasar, peserta mampu membongkar dan memasang kembali atau mengganti bagian/part sepeda motor dengan sempurna, juga mampu men-service dan melakukan perawatan sepeda motor secara mahir..

Kata Kunci: pelatihan, perawatan, keahlian, pengabdian masyarakat

PENDAHULUAN

Kompetensi yang harus dimiliki oleh seorang mekanik sepeda motor salah satunya adalah Tune Up sepeda motor. Tune-up sepeda motor dapat diartikan sebagai pekerjaan pemulihan atau pengkondisian kembali kerja motor sehingga sesuai dengan standar yang telah ditentukan sesuai dengan pedoman (Beny Setya Nugraha, 2005). Profil kawasan Blang Pulo terletak di wilayah Kecamatan Muara

Satu, lokasi tersebut terletak didaratan. Rata-rata masyarakat di Desa Blang Pulo Kecamatan Muara Satu berlatang belakang menyelesaikan pendidikan sekolah menengah pertama dan atas. Sebagian dari mereka yang memiliki keahlian tertentu bekerja di industri migas setempat, namun lebih banyak juga dari mereka yang tidak mendapatkan pekerjaan di kawasan industri tersebut. Berdasarkan hasil wawancara yang dilakukan dapat disimpulkan bagi mereka yang tidak mendapat pekerjaan tetap menginginkan merubah nasib dengan cara mendapatkan penghasilan yang lebih layak dengan pekerjaan yang bisa diandalkan, salah satunya jasa perbengkelan sepeda motor. Ini karena sepeda motor merupakan kendaraan utama di wilayah mereka sehingga usaha perbengkelan prospektif. Berdasarkan permasalahan diatas maka LPPM Universitas Malikussaleh berinisiasi melaksanakan Pembinaan Desa Lingkungan dengan pelatihan mekanik sepeda motor kepada warga sekitar lingkungan kampus.

METODE

Metode pelaksanaan program pengabdian kepada masyarakat skema Pembinaan Desa Lingkungan melalui pelatihan tenaga mekanik meliputi, sosialisasi sebagai upaya pendekatan antara tim pelaksana kegiatan dengan pihak masyarakat yang berminat mempelajari dan berwirausaha perbengkelan dengan harapan akan terjalin hubungan kerja yang baik yang dilandasi oleh kepentingan guna meningkatkan kualitas sumber daya masyarakat. Selanjutnya, pelatihan yang fokus pada metode teknis dalam pengoperasian alat perkakas mekanik dan praktek overhaul mesin sepeda motor sehingga pengoperasiannya sesuai prosedur serta mampu memberikan hasil kerja yang baik. Pada bagian yang lain juga disampaikan manajemen usaha perbengkelan yang akuntabel. Tindakan perawatan dan perbaikan yang dilakukan harus tercatat dengan terstruktur. penggantian suku cadang harus tercatat pada kartu riwayat kendaraan. Pada Gambar 2.1 para peserta sedang aktif mengikuti arahan teoritis dengan pendampingan tim pelaksana.



Gambar 1. Pembekalan dasar peserta

HASIL KEGIATAN

Pelaksanaan Kegiatan dan Hasilnya

Kegiatan pelatihan mekanik sepeda motor berhasil memenuhi target dimana terdapat peserta pelatihan mampu mengerjakan beberapa proses pembongkaran mesin sepeda motor, yang meliputi: membuka block duduk sprocket dan pully serta roller sebagai komponen transmisi pada sepeda motor matic dan manual jenis motor bebek kapasitas 125cc dan 150cc, selanjutnya peserta setelah mengikuti pelatihan mekanik telah mampu memahami sistem kerja transmisi engine motor, repair sistem pengereman. Pelaksanaan kegiatan pelatihan mekanik sepeda motor dilaksanakan selama 4 hari, peserta dibagi dalam tiga kelompok. Pelatihan diawali pada masing-masing kelompok diperkenalkan sistem transmisi pada sepeda motor matic dan manual. Proses pelatihan ini berlangsung secara interaktif, hal-hal yang susah peserta memahaminya berkenaan dengan mesin motor peserta akan dijelaskan oleh trainer mekanik senior. Pasca jam istirahat, kegiatan pelatihan dilanjutkan fokus pada pengulangan tentang bagian-bagian mesin motor, serta mulai mempraktekan membongkar dan memasang kembali onderdil secara tepat. Peserta juga diarahkan untuk mempelajari service dan perawatan berkala sampai mahir.

Sampai berakhir kegiatan pelatihan tim pelaksana memberi catatan evaluasi bahwa, peserta tidak mempunyai keluhan khusus dalam kegiatan ini, sehingga pelaksanaan yang berawal pada pengenalan onderdil sepeda motor dan servis fokus pada perawatan berkala, lalu teknik pembongkaran dan pemasangan kembali spare part apabila terjadi kerusakan. Pada Gambar 2 ditampilkan pelatihan pengenalan mesin, bagian/spare part dan fungsinya setelah dibongkar dan proses pemasangan kembali.

Dampak Kegiatan

Pelatihan mekanik agar memiliki kompetensi keahlian dalam mempraktekan servis dan perawatan sepeda motor ini mendapat respon yang sangat positif dari peserta dengan indikasi peserta bertambah dari adik-adik mahasiswa sehingga harus dibatasi. Seiring berjalan pelaksanaan pelatihan ini juga mengakomodir isu gender ditampilkan pada Gambar 2. ini dibuktikan dengan partisipasi perempuan yang berkeinginan membekali diri menjadi tenaga mekanik sepeda motor. Mempromosikan kesetaraan gender adalah bagian utama dari strategi pembangunan dalam rangka memberdayakan masyarakat (perempuan dan laki-laki) guna mengentaskan diri dari kemiskinan dan meningkatkan taraf hidup mereka.

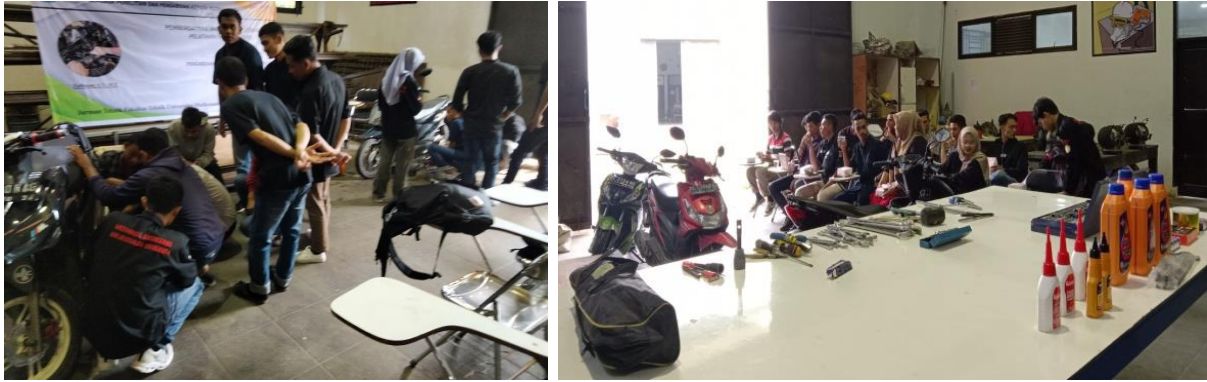

Gambar 2. Evaluasi hasil pelatihan.

Bagi Universitas Malikussaleh kegiatan ini merupakan wujud nyata bahwa Unimal hadir mengabdikan diri kepada masyarakat sebagai proses tranfers of knowledge di bidang rekayasa teknologi serta dapat mengidentifikasi persoalan-persoalan yang terjadi dalam masyarakat untuk dapat ditelesuri langkah-langkah dan aspek solutif pemecahannya.

KESIMPULAN

Pelatihan keterampilan mekanik kendaraan sepeda motor dilaksanakan pada kegiatan pembinaan desa lingkungan berjalan dengan lancar. Peserta mampu menyerap teori dan mempraktikkan teknik-teknik dasar perbengkelan sepeda motor. Terjalin kerjasama antara warga sekitar kampus dalam rangka peran perguruan tinggi mentransformasikan ilmu teknologi kepada masyarakat sekitar.

DAFTAR PUSTAKA

- Daud M, Dkk. 2022, Panduan Penelitian Dan Pengabdian Kepada Masyarakat Sumber Dana PNBPU Unimal, Lembaga Penelitian dan Pengabdian kepada Masyarakat (LPPM). Universitas Malikussaleh. Lhokseumawe.
- Rubiono G, Mukhtar A. 2021. Identifikasi dan Sosialisasi Keselamatan & Kesehatan Kerja Bengkel Sepeda Motor di Kabupaten Banyuwangi. *Jurnal Aplikasi Teknik dan Pengabdian Masyarakat*. E-ISSN. 2550-0821. Vol. 5 No. 2.
- Beni, Setya, Nugraha, 2005. *Sistem Pengapian dan penerangan Jurusan Pendidikan Teknik Otomotif*, Jakarta: Jaya Press.
- Departemen Perdagangan RI, 2008. *Rencana Pengembangan Ekonomi Kreatif Indonesia 2009-2015, Studi Industri Kreatif Indonesia*. Jakarta: Dirjenperindag RI.
- Lembaga Penelitian dan Pengabdian Kepada Masyarakat Universitas Malikussaleh, 2021. *Buku Panduan Penelitian dan Pengabdian Kepada Masyarakat Sumber Dana PNBPU Universitas Malikussaleh*. Lhokseumawe: LPPM Unimal.
- Lembaga Penelitian dan Pengabdian Kepada Masyarakat Universitas Malikussaleh, 2020. *Buku Renstra PkM Unimal 2020-2024*, Lhokseumawe: LPPM Unimal.